

## Akku-Fettpresse, 18 V, 2,0 Ah



Lesen Sie diese Anweisungen und Vorsichtsmaßnahmen und bewahren Sie sie sorgfältig auf. Vor Gebrauch sollten Sie alle Vorsichtsmaßnahmen und Anweisungen beachten.

### ALLGEMEINES

Diese Akku-Fettpresse ist ein vollautomatisches, akkubetriebenes Werkzeug für den manuellen Auftrag auf Schmierstellen. Es enthält ein Druckbegrenzungsventil zur Ableitung von Überdruck (8000 psi) bei blockierten Lagern, Schmiernippeln oder -strängen. Angetrieben wird es von einem kleinen Niederspannungselektromotor, an den ein dreistufiges Planetengetriebe angeschlossen ist. Die Motorumdrehung wird über einen Exzenter- und Gabelmechanismus in eine Hin- und Herbewegung des Stößels umgesetzt. So handelt es sich bei dieser Akku-Fettpresse um eine einfachwirkende Verdrängerpumpe mit positiver Verdrängung.

### TECHNISCHE DATEN

#### Kabellose Fettpresse 18 V

Max. Betriebsdruck: 551 Bar (8000 PSI)  
Fassungsvermögen der Fettkartusche: 411 g  
Betriebstemperaturbereich: -18°C bis +50°C  
Stromaufnahme bei Betrieb: 4 A  
Fettausstoß: 85 g/min bei 69 Bar (1000 PSI)  
Masse: 3150 g

#### Akku

18 V, 2000 mAh, Li-Ion

#### Akkuladegerät

Eingangsspannung: 90 - 230 V~ | 50/60 Hz | 45 W  
Ausgangsspannung: 7,2 - 18 V | 1500 mA  
Ladezeit: 1 h

#### Fettschlauch

Nennndruck: 689 Bar (10.000 PSI)  
Schlauchlänge: 700 mm

### KORREKTER GEBRAUCH

Diese Akku-Fettpresse ist nur für das Pumpen und Dosieren von Schmiermittel mit vorgegebener Akkuleistung gedacht. Die in den Technischen Daten angegebenen Grenzwerte sollten nicht überschritten werden. Jeder von dieser Betriebsanleitung abweichende Gebrauch führt zum Verlust des Anspruchs auf Gewährleistung oder Haftung.

**ALLGEMEINE SICHERHEITSHINWEISE**

Lesen Sie diese Betriebsanleitung sorgfältig durch, bevor Sie die Akku-Fettpresse in Betrieb nehmen.

- Eine mit entnehmbarem Akku betriebene Fettpresse darf nur mit dem vorgesehenen Ladegerät aufgeladen werden. Denn ein für einen bestimmten Akkutyp geeignetes Ladegerät kann beim Anschluss eines anderen Akkutyps Feuer fangen. Betreiben Sie dieses Akkuwerkzeug nur mit dem dafür vorgesehenen Akkupack. Der Gebrauch anderer Akkus birgt Brandgefahr. Akkus werden ungeladen ausgeliefert. Laden Sie sie vor dem ersten Gebrauch 1 Stunde lang auf.
- Betreiben Sie Elektrowerkzeuge nicht in explosionsgefährdeten Bereichen, etwa im näheren Umfeld von brennbaren Flüssigkeiten, Gasen oder Stäuben. Funken aus der Akku-Fettpresse können Staub und Dämpfe u. U. entzünden. Halten Sie beim Betrieb Zuschauer, Kinder und Besucher fern. Wenn Sie abgelenkt sind, kann es zu Fehlern kommen.
- Betreiben Sie das Akkuladegerät nicht in feuchten oder nassen Räumen.
- Tragen Sie beim Betrieb der Fettpresse ständig Schutzbrille und Handschuhe. Die Akku-Fettpresse kann bis zu 8000 psi erzeugen. Verletzungen durch Fettinjektion sind sehr ernst zu nehmen. Vermeiden Sie versehentliches Auslösen der Fettpresse. Der Auslöser darf beim Einlegen des Akkupacks nicht gedrückt werden. Den Schlauch nicht abknicken.
- Bei Versagen der Fettpresse den Abzug nicht weiter gedrückt halten. Dies könnte den Motor beschädigen oder einen Brand verursachen. Wenn der Akkupack nicht eingelegt ist, halten Sie ihn von anderen Metallgegenständen wie Blechen, Klammern, Münzen, Schlüsseln, Nägeln, Schrauben usw. fern, die eine Verbindung zwischen den Polen herstellen könnten. Ein Kurzschluss zwischen den Akkupolen kann Funken, Verbrennung oder Entzündung verursachen. Verwenden Sie nur das für die Akku-Fettpresse empfohlene Zubehör. Dieses Werkzeug ist ein vollwertiges tragbares Produkt für Hochdruckschmierung. Jedwedes Zubehör sollte darum für den Betrieb bei 551 Bar (8000 psi) geeignet sein.
- Die Wartung darf nur von qualifiziertem Fachpersonal durchgeführt werden. Wartung oder Instandhaltung durch unqualifiziertes Personal kann zu Personenschäden führen. Nehmen Sie bei der Wartung dieser Akku-Fettpresse nur gleichwertige Ersatzteile. Die Verwendung nicht zugelassener Teile kann Personenschäden verursachen und führt in jedem Fall zum Erlöschen der Garantie.
- Überprüfen Sie das Gerät äußerlich auf beschädigte, gelöste oder fehlende Teile. Gebrauchen Sie es nicht, falls es in irgendeiner Weise abgenutzt oder beschädigt wirkt. Zur Schadensbeurteilung oder Reparatur wenden Sie sich bitte an den Vertrieb.

**SICHERHEITSHINWEISE FÜR AKKULADEGERÄT UND AKKU**

Dieser Abschnitt der Betriebsanleitung enthält wichtige Sicherheits- und Betriebsanweisungen für das Ladegerät. Lesen Sie vor Gebrauch alle Anweisungen und Warnhinweise auf Akkupack, Ladegerät, Akku und Fettpresse.

- Setzen Sie das Ladegerät nicht Regen, Schnee oder Frost aus.
- Beschädigen Sie nicht das Netzkabel. Ziehen Sie beim Trennen des Netzsteckers niemals am Kabel. Ersetzen Sie ein beschädigtes oder abgenutztes Netzkabel unverzüglich.
- Reparieren Sie niemals selbst ein Netzkabel. Verlegen Sie es so, dass niemand darauf tritt, darüber stolpert oder anderweitig Schaden nimmt.
- Betreiben Sie das Ladegerät nicht mit einem beschädigten Kabel oder Stecker. Zur Vermeidung von Unfällen ist solch ein Kabel sofort auszutauschen.
- Betreiben Sie das Ladegerät nicht nach heftigem Aufprall, Sturz oder anderer Beschädigung. Lassen Sie es von einem Fachmann instandsetzen.
- Nehmen Sie Ladegerät und Akkupack nicht auseinander. Lassen Sie beide von einem Fachmann warten oder reparieren. Bei unsachgemäßem Zusammenbau besteht die Gefahr eines Stromschlags oder eines Brandes.
- Zur Vermeidung von Stromschlägen sollten Sie das Ladegerät vom Stromnetz trennen, bevor Sie Wartungs- oder Reinigungsarbeiten durchführen.
- Laden Sie den Akkupack an einem gut belüfteten Ort auf. Decken Sie Ladegerät und Akku während des Ladevorgangs nicht ab.
- Bewahren Sie Ladegerät und Akkupacks nicht an Orten auf, an denen die Temperatur auf mehr als 50°C ansteigen kann. Solche Umstände können die Akkus beschädigen.
- Laden Sie den Akkupack nicht bei Temperaturen unter 0°C oder über 40°C. Das ist entscheidend für ordnungsgemäßen Betrieb.
- Setzen Sie den Akkupack keinem Feuer aus, da er darin explodieren kann.
- Extrem hohe Temperaturen können zu Personenschäden oder Brand führen.
- Laden Sie den Akku nicht in feuchter Umgebung auf.
- Vermeiden Sie Kurzschlüsse an den Anschlüssen des Akkupacks.

## BEDIENUNG

Nach jedem Nachfüllen oder Wechsel der Fettkartusche sollten Sie die wiederaufladbare Fettpresse vorfüllen. Ebenso ist sie vor jedem Schmieren von Schmierstellen vorzufüllen.

### ACHTUNG

Luft einschlüsse in der Fettpatrone können zu Leistungsabfall bei der Fettpresse führen. Zum Vorfüllen betätigen Sie die Presse, bis Fett aus dem Schlauch fließt. Ggf. können Sie Luft einschlüsse auch mit dem Entlüftungsventil und dem Druckbegrenzungsventil ablassen.

## BETRIEB DES LADEGERÄTS: LADEN DES AKKUPACKS

Vor dem ersten Einsatz Ihrer Akku-Fettpresse sollte der Akkupack mindestens 1 Stunde lang aufgeladen werden. Wenn er bereits in die Akku-Fettpresse eingesetzt ist, entfernen Sie ihn gemäß den Anweisungen zum Einlegen und Entfernen des Akkupacks. Bei nahezu entladenen Akkupack bemerken Sie einen starken Leistungsabfall des Werkzeugs. Wenn es seinen Zweck nicht mehr erfüllen kann, ist es an der Zeit, den Akkupack wieder aufzuladen. Wiederaufladen des Akkupacks, bevor dieser Zustand erreicht ist, reduziert allerdings dessen Lebensdauer. Tiefentladen des Akkupacks kann zu Schäden an diesem führen.

**HINWEIS:** Die Akkutemperatur ist während und kurz nach Gebrauch erhöht. Bei Wiederaufladen der Akkus unmittelbar nach Gebrauch ist u. U. keine Vollauffladung möglich. Am besten lassen Sie den Akkupack vor dem Aufladen auf Raumtemperatur abkühlen.

### ACHTUNG

Belüftungsschlitze an der Ober- und Unterseite des Ladegeräts dürfen nicht verdeckt werden. Laden Sie den Akkupack nicht bei Temperaturen unter 0 °C oder über 40 °C.

### Reguläres Aufladen

Beachten Sie vor dem Anschließen, ob die Spannung der Stromquelle der Angaben auf dem Typenschild des Ladegeräts entspricht.

### Entfernen des Akkupacks

Drücken Sie die beiden Entriegelungstasten (je eine auf jeder Seite des Akkupacks) und ziehen Sie den Akkupack aus der Fettpresse.

### Einsetzen des Akkupacks

Richten Sie den Akkupack an der Öffnung im Griff aus und schieben Sie ihn bis zum Einrasten hinein.



## ENTFERNEN EINER LEEREN FETTKARTUSCHE

1. Ziehen Sie den Mitnehmergriff zurück, bis die Mitnehmerstange vollständig ausgefahren und am Verriegelungshebel eingerastet ist.
2. Schrauben Sie die Kolbenbaugruppe von der Akku-Fettpresse ab.
3. Zum Auswerfen der leeren Kartusche aus dem Kartuschenrohr drücken Sie den Verriegelungshebel und lassen Sie den Mitnehmergriff vorsichtig los.

## EINSETZEN EINER FETTKARTUSCHE

1. Ziehen Sie den Mitnehmergriff zurück, bis die Mitnehmerstange vollständig ausgefahren und am Verriegelungshebel eingerastet ist.
2. Entfernen Sie die Kunststoffkappe von der Fettkartusche und setzen Sie die Kartusche in das Kartuschenrohr ein.
3. Entfernen Sie die Zuglasche von der Fettkartusche und schrauben Sie die Kolbenbaugruppe in die Pumpenbaugruppe ein.
4. Zum Lösen der Mitnehmerstange drücken Sie den Verriegelungshebel. Entlüften Sie die Pumpe. Siehe Anweisungen zur ENTLÜFTUNG.

### ABLESEN DER AKKUKAPAZITÄT

Wenn die Taste gedrückt wird, zeigt das LCD die Akkukapazität an. Es enthält 5 Segmente, die jeweils 20% der vollen Kapazität ausmachen, d. h. drei im Display leuchtende Segmente bedeuten, dass der Akku zu 60% aufgeladen ist (siehe Abbildung 1).

AKKUKAPAZITÄT (Abbildung 1)

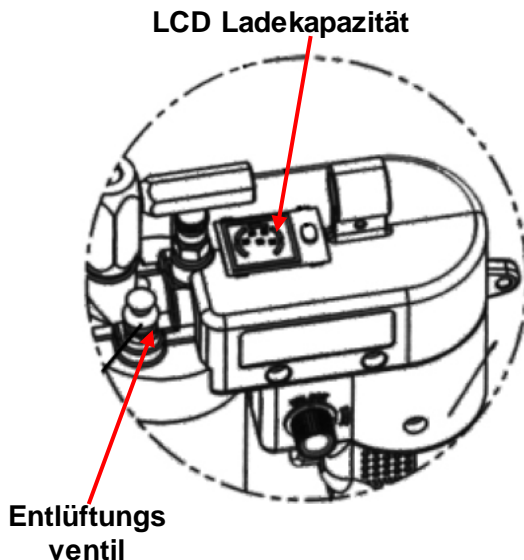

ABZUGSSICHERUNG (Abbildung 2)

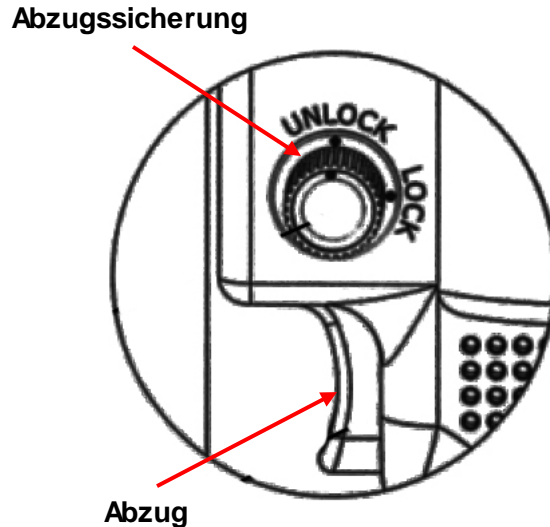

### GEBRAUCH DER ABZUGSSICHERUNG

Wenn die Fettpresse getragen oder beiseite gelegt wird, könnten Kinder oder andere Personen evtl. den Abzug betätigen. Die Fettpresse kann dann versehentlich ausgelöst werden und Fett verspritzen. Um dies zu vermeiden, drehen Sie den Sicherungsknopf von „Unlock“ auf „Lock“ (siehe Abbildung 2). **HINWEIS:** Betätigen Sie den Abzug nicht, wenn sich der Sicherungsknopf in der Position „Lock“ befindet, da dies die Abzugssicherung beschädigen könnte.

### BEFÜLLEN DER PRESSE AUS SAMMELBEHÄLTER

1. Trennen Sie die Pumpenbaugruppe von der Kolbenbaugruppe.
2. Füllen Sie Schmiermittel in den Hohlraum der Pumpenbaugruppe.
3. Stecken Sie das offene Ende der Kolbenbaugruppe in das Schmiermittel. Ziehen Sie den Mitnehmergriff langsam zurück, während Sie die Kolbenbaugruppe tiefer in das Schmiermittel drücken, damit keine Lufteinschlüsse eingezogen werden (siehe Abbildung 3).
4. Wenn die Mitnehmerstange ganz ausgefahren ist, rastet sie am Verriegelungshebel ein.
5. Montieren Sie die Pumpenbaugruppe lose an der Kolbenbaugruppe. Drücken Sie den Verriegelungshebel, während Sie die Mitnehmerstange in die Kolbenbaugruppe schieben. Schrauben Sie diese vorsichtig von der Pumpenbaugruppe ab, bis Schmiermittel aus der Kontaktstelle austritt. Ziehen Sie die Kolbenbaugruppe abschließend fest an der Pumpenbaugruppe an.



Abbildung 3



Abbildung 4



### BEFÜLLEN DER PRESSE AUS FÜLLPUMPE

Führen Sie den Einfüllnippel der Presse in den Einfüllstutzen der Pumpe ein. Pumpen Sie mit der Füllpumpe, bis der Fettbehälter gefüllt ist. Hören Sie erst auf, wenn die Mitnehmerstange ca. 20 cm weit herausragt (siehe Abbildung 4).

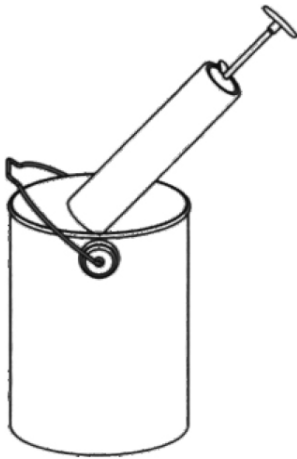
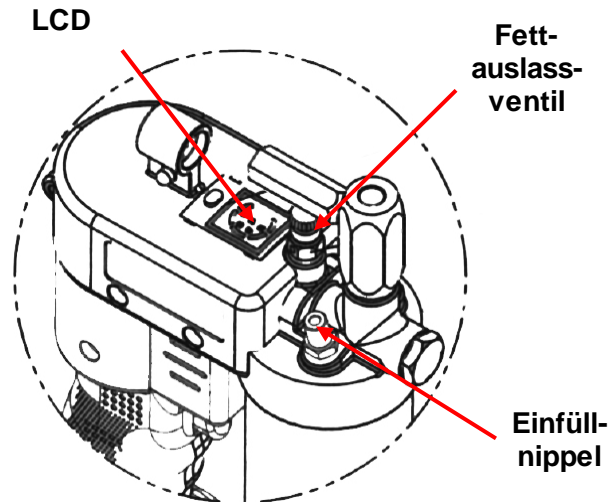
Drücken Sie mit dem Verriegelungshebel die Mitnehmerstange in die Fettrohrbaugruppe.

### ABLASSEN VON LUFTBLASEN

Ziehen Sie die Mitnehmerstange aus der Abschlusskappe der Kolbenbaugruppe heraus und greifen Sie sie mit dem Mitnehmer durch Drehen des Mitnehmergriffs. Drücken Sie auf den Mitnehmergriff, während Sie das Entlüftungsventil gedrückt halten.

Betätigen Sie den kurzzeitig den Abzug, damit eingeschlossene Luft aus der Presse entweichen kann.

Lösen Sie die Mitnehmerstange vom Mitnehmer durch Drehen des Mitnehmergriffs. Schieben Sie die Mitnehmerstange in die Kolbenbaugruppe zurück.

Falls Schritt 2 nicht funktioniert, können Sie auch die Schraube im Inneren des Druckbegrenzungsventils verstellen, dann werden sowohl Fett als auch Luft abgelassen.

### ZUSAMMENBAU- UND WARTUNGSHINWEISE (siehe Abbildungen 5 und 6)

Auch bei Lithium-Ionen-Akkus ist es ganz normal, dass sie nach mehreren hundert Ladezyklen allmählich ihre Energieerhaltungskapazität einbüßen. In diesem Fall ist ein Austausch des Akkupacks erforderlich. Die Motorpolarität ist hierbei von Bedeutung, der Pluspol (rote Ader) muss mit dem Pluspol des Motors verbunden werden, der mit dem kleinen Plastikpunkt daneben gekennzeichnet ist.

Das grüne Erdungskabel muss unter der Motorbefestigungsschraube befestigt werden.

Abbildung 5

### BAUTEIL

- (1) Akku
- (2) Entriegelungstaste
- (3) Handgriffbaugruppe
- (4) Abzug
- (5) Abzugssicherung
- (6) LCD
- (7) Druckbegrenzungsventil
- (8) Pumpenbaugruppe
- (9) Schlauch
- (10) Kolbenbaugruppe
- (11) Mundstückkupplung
- (12) Mitnehmergriff
- (13) Verriegelungshebel



Abbildung 6



**BAUTEIL**

- (1) Störschutz
- (2) Motorbaugruppe
- (3) Getriebebaugruppe
- (4) Gabelblock
- (5) Stößel
- (6) Druckbegrenzungsventil
- (7) Einfüllnippel
- (8) Entlüftungsventil
- (9) Leitungsschutzschalter
- (10) Kippschalter
- (11) Taste
- (12) Rückschlagventilbaugruppe
- (13) Akkukapazitätsanzeige

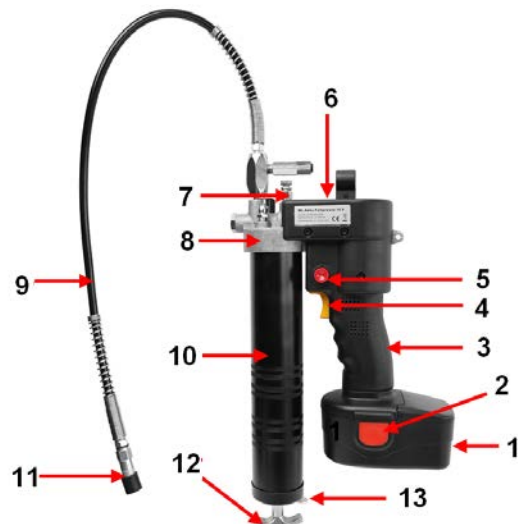
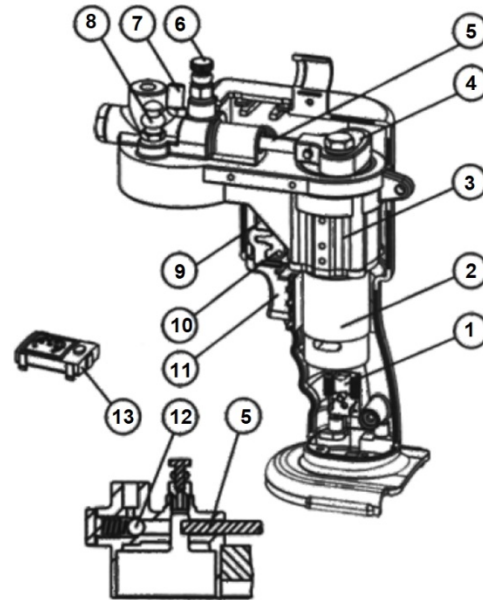
**FEHLERBESEITIGUNG**

AUFGETRETENER FEHLER	MOGLICHE URSACHE	FEHLERBESEITIGUNG
Motor läuft nicht	<ul style="list-style-type: none"> <li>• Akku muss aufgeladen werden</li> <li>• Fehlerhafte Verdrahtung zum Motor</li> </ul>	<ul style="list-style-type: none"> <li>• Akku aufladen</li> <li>• Akku herausnehmen, Handgriff zerlegen und Verdrahtung auf lose Verbindungen prüfen</li> </ul>
Druckbegrenzungsventil öffnet sich und lässt Fett ab	<ul style="list-style-type: none"> <li>• Verstopfter Schlauch</li> <li>• Verstopfte Kupplung</li> <li>• Verstopftes Mundstück</li> </ul>	<ul style="list-style-type: none"> <li>• Schlauch, Kupplung und Mundstück prüfen, Verstopfungen beseitigen oder reinigen</li> </ul>
Fettpresse gibt kein Fett ab	<ul style="list-style-type: none"> <li>• Kein Fett mehr in der Kolbenbaugruppe</li> <li>• Vorfüllung tritt aus</li> <li>• Rückschlagventil (Nr. 12) funktioniert nicht (siehe Abbildung 6).</li> </ul>	<ul style="list-style-type: none"> <li>• Überprüfen Sie, ob die Kartusche mit Fett gefüllt ist</li> <li>• Vorfüllen wiederholen.</li> <li>• Teil 12 entfernen, reinigen und Auflagefläche prüfen</li> </ul>
Vorfüllung leckt weiter	<ul style="list-style-type: none"> <li>• Nach Befüllung aus einem Sammelbehälter ist an verschiedenen Stellen Luft eingeschlossen</li> <li>• Mitnehmer steckt in der Kolbenbaugruppe fest</li> </ul>	<ul style="list-style-type: none"> <li>• Kolbenbaugruppe entleeren, wieder befüllen und Vorfüllen wiederholen</li> <li>• Kartusche ersetzen (Nr. 10) (siehe Abbildung 5)</li> </ul>
Akku wird nicht aufgeladen	<ul style="list-style-type: none"> <li>• Ladegerät erhält keine Netzspannung</li> <li>• Akku defekt</li> </ul>	<ul style="list-style-type: none"> <li>• Prüfen, ob die Netz- bzw. Fahrzeugsteckdose Spannung führt.</li> <li>• Akku wechseln</li> </ul>

**UMWELTSCHUTZ**

Recyceln Sie unerwünschte Stoffe, anstatt sie als Abfall zu entsorgen. Alle Werkzeuge, Zubehörteile und Verpackungen sind zu sortieren, einer Wertstoffsammelstelle zuzuführen und umweltgerecht zu entsorgen.



**ENTSORGUNG**

Entsorgen Sie den Akku nicht im Hausmüll. Akkus sollten auf verantwortungsvolle Weise entsorgt werden, nämlich an einer geeigneten Sammelstelle. Entsorgen Sie dieses Produkt am Ende seiner Lebensdauer gemäß der EU-Richtlinie über Elektro- und Elektronikaltgeräte. Erkundigen Sie sich bei Ihrer örtlichen Abfallbehörde über Recyclingmaßnahmen oder geben Sie das Produkt zur Entsorgung an die BGS technic KG oder einen Elektrofachhändler weiter.



## Rechargeable Grease Gun, 18V, 2.0Ah



Read & save these instructions and precautions. Read all precautions and instructions before use.

### GENERAL DESCRIPTION

This Rechargeable Grease Gun is a fully automated, battery powered grease gun developed for manual lubrication of grease points. It includes a pressure relief valve to expel excessive pressure (8000 psi) in the case of a blocked bearing, fitting, or lubrication line. This Rechargeable Grease Gun is driven by a small, low voltage electric motor connected to a three-stage planetary gear reducer. The rotary motion of the motor is converted into a reciprocating motion of the plunger through an eccentric and yoke mechanism. This Rechargeable Grease Gun is a positive displacement single acting pump.

### SPECIFICATIONS

#### Cordless Grease Gun 18V

Maximum Operating Pressure: 551 bar (8000 psi)  
Grease Reservoir Capacity: 411g  
Operating Temperature Range: -18C° to +50C°  
Operating Current: 4 A  
Grease Output: 85 g/min @ 69 bar (1000 psi)  
Weight: 3150 g

#### Battery

18V | 2000mAh | Li-ion

#### Battery Charger

Input: 90-230V~ | 50-60Hz | 45W  
Output: 7.2 - 18V | 1500mA  
Charge Time: 1 hour

#### Outlet Hose

Pressure Rating: 689 bar (10,000 psi)  
Hose Length: 700 mm

### PROPER USE

This Rechargeable Grease Gun was exclusively designed to pump and dispense lubricant using configured battery power. The maximum specification ratings should not be exceeded. Any other use not in accordance with these instructions will result in loss of claim for warranty or liability.

## GENERAL SAFETY INSTRUCTIONS

Carefully read these operating instructions thoroughly before unpacking and operating this Rechargeable Grease Gun.

- A battery operated Rechargeable Grease Gun with a separate battery pack must be recharged only with the specified battery charger. A charger that may be suitable for one type of battery may create a risk of fire when used with another battery. Use this battery operated tool only with the specifically designed battery pack. Use of any other batteries may create a risk of fire. Batteries are shipped in an uncharged state. Charge batteries for 1 hour before first use.
- Do not operate power tools in explosive atmospheres, such as in the presence of flammable liquids, gases or dust. The Rechargeable Grease Gun can create sparks which may ignite the dust or fumes. Keep bystanders, children and visitors away during operation. Distractions can cause you to make mistakes.
- Do not use the battery charger in damp or wet locations.
- Always use safety glasses and gloves for protection during operation. The Rechargeable Grease Gun can generate up to 8000 psi. Grease injection injuries are a very serious injury. Avoid accidental starting. Be sure the switch is not depressed when inserting battery pack. Do not bend the hose so that it becomes kinked.
- Do not continue to hold down trigger if the grease gun is stalled. This could damage the motor or cause fire. When battery pack is not in use, keep it away from other metal objects like: paper, clips, coins, keys, nails, screws or other small metal objects that can make a connection from one terminal to another. Shorting battery terminals together may cause sparks, burns, or a fire. Use only accessories that are recommended for use with the Rechargeable Grease Gun. This tool is a fully rated portable power lubrication product. Only accessories that are capable of handling 8000 psi should be used.
- Service must be performed only by qualified service personnel. Service or maintenance performed by unqualified personnel may result in a risk of injury. When servicing this Rechargeable Grease Gun, use only same replacement parts. Use of unauthorized parts may create risk of injury and will void the warranty.
- Visually inspect for damaged, loosen or missing parts. If equipment is worn or damaged, remove from service. Contact sales for damage assessment or repair.

## SAFETY INSTRUCTIONS FOR CHARGER & BATTERY

This section of the manual contains important safety and operating instructions for the charger.

Before using a battery charger, read all instructions and cautionary markings on the battery pack, battery charger, battery and rechargeable grease gun.

- Do not expose charger to rain, snow or frost.
- Do not pull on or otherwise abuse cord. Never pull charger by the cord when disconnecting charger. Have damaged or worn power cord replaced immediately.
- Do not attempt to repair the power cord. Make sure cord is located so that it will not be stepped on, tripped over, or otherwise subjected to damage or stress.
- Do not operate charger with a damaged cord or plug. Have the cord replaced immediately to avoid a hazard. Do not attempt to repair the power cord.
- Do not operate the charger if it has received a sharp blow, been dropped, or otherwise damaged in any way. Take it to a qualified serviceman for repair.
- Do not disassemble the charger or the battery pack. Take it to a qualified serviceman when service or repair is required. Incorrect reassembly may result in risk of electrical shock or fire.
- Unplug charger from outlet before attempting any maintenance or cleaning to reduce risk of electrical shock.
- Charge the battery pack in a well ventilated place. Do not cover the charger and battery while charging.
- Do not store the charger or battery packs in locations where the temperature may reach or exceed 50°C (122°F). This can lead to deterioration of the batteries.
- Do not charge the battery pack when temperature is below 0°C (32°F) or above 40°C (104°F). This is very important for proper operation.
- Do not incinerate battery pack as it can explode in a fire.
- Extremely high temperatures could cause personal injury or fire.
- Do not charge battery in damp or wet locations.
- Do not short across the terminals of the battery pack.



## OPERATION

Prime the rechargeable grease gun after each refill or grease cartridge change. Prime the gun before using it to lubricate grease points.

### CAUTION

Air pockets in the lubricant cartridge will cause the gun to lose its prime.  
To prime, operate the gun until grease flows from the hose.  
Otherwise, you can use the vent valve and the release grease valve to expel air pockets.

## CHARGER OPERATION CHARGING THE BATTERY PACK

Before using your rechargeable grease gun for the first time, the battery pack should be charged for a minimum of 1 hour. If the battery pack is already installed in the rechargeable grease gun, remove it by following the instructions under installing or removing battery pack. As the battery pack approaches the discharged state, you will notice a sharp drop in tool performance. When the tool is unable to perform the task at hand, it is time to recharge the battery pack. Recharging the battery pack before this condition is reached will reduce the total work life of the pack. Discharging the pack beyond this point can damage the pack.

**NOTE:** Battery temperature will increase during and shortly after use. Batteries may not accept a full charge if they are charged immediately after use. Allow the battery pack to cool to room temperature before charging for best results.

### CAUTION

Vent slots in top and bottom of the charger must not be obstructed.  
Do not charge the battery pack when temperature is below 0°C (32°F) or above 40°C (104°F).

### Normal charging

Make sure the power circuit voltage is the same as that shown on the charger specification plate, then connect to power source.

### Removing the battery pack

Depress the two battery release buttons (one button on each side of battery pack) and pull the battery pack from the grease gun.

### Installing the battery pack

Align battery pack with opening in handle, and push battery pack into handle until it locks into place.



## REMOVING EMPTY GREASE CARTRIDGE

1. Pull back on the follower handle until follower rod is fully extended and latched onto the locking lever.
2. Unscrew the grease tube assembly from the rechargeable grease gun.
3. Press the locking lever and carefully release the follower handle to eject the empty cartridge from container tube.

## INSTALLING GREASE CARTRIDGE

1. Pull back on the follower handle until the follower rod is fully extended and latched onto the locking lever.
2. Remove the plastic cap from the grease cartridge and insert cartridge into the container tube.
3. Remove the pull tab from the grease cartridge and screw grease tube assembly into pump assembly.
4. Press the locking lever to release the follower rod. Purge air from pump. See AIR PURGING instructions.

### HOW TO READ THE BATTERY CAPACITY DISPLAY

The LCD display shows the battery capacity whenever the button is pressed. It has 5 segments, each one representing 20% of the full capacity, i.e. three segments lit in the LCD display indicates the battery is at 60% of its charge (See Figure 1).

**BATTERY CAPACITY DISPLAY** (Figure 1)

**Battery Capacity LCD Display**

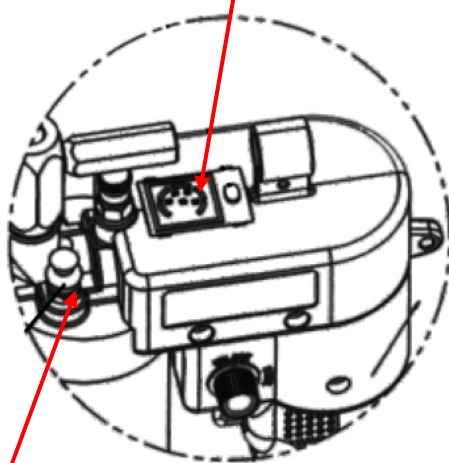

**Vent Valve**

**LOCKING TRIGGER** (Figure 2)

**Locking Button**

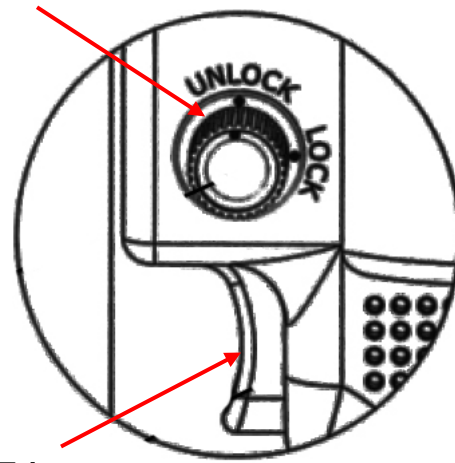

**Trigger**

### HOW TO USE THE SELF-LOCKING TRIGGER

There is a chance of getting the trigger pressed by children or something else when the grease gun is being transported or just not being used. The grease gun could then be accidentally activated, spilling grease all over. To avoid this, turn the button position from "Unlock" to "Lock" (See Figure 2).

**NOTE:** Do not press the trigger when the button is in the "Lock" position, this could destroy the self-locking device.

### HOW TO FILL THE GUN FROM A BULK CONTAINER

1. Remove pump assembly from grease tube assembly.
2. Pack lubricant into cavity of the pump assembly.
3. Insert the open end of the grease tube assembly into lubricant. Slowly pull the follower handle back while pushing the grease tube assembly deeper into the lubricant to prevent air pockets from being pulled into the grease tube assembly. (See Figure 3)
4. When the follower rod is fully extended, it will latch onto the locking lever.
5. Loosely assemble the pump assembly to the grease tube assembly. Press the locking lever while pushing the follower rod into the grease tube assembly. Slowly unscrew the grease tube assembly from the pump assembly until lubricant oozes from the interface. Tighten grease tube assembly into the pump assembly.

Figure 3

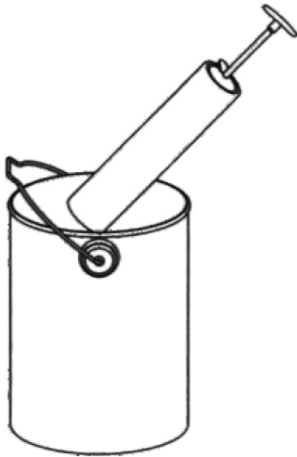
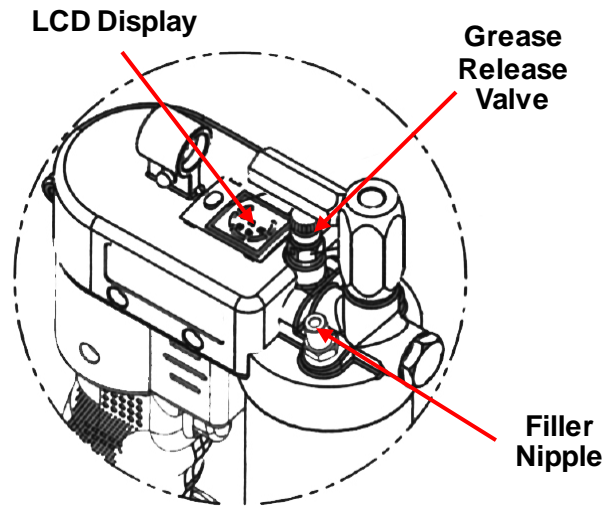

Figure 4



### HOW TO FILL THE GUN WITH A FILLER PUMP

Insert the gun filler nipple into the filler pump socket. Operate the filler pump to fill the container. Stop the filler pump when the follower rod extends to approximately 8 inches (20 cm). (See Figure 4) Push the follower rod into the grease tube assembly by pressing the locking lever.

### HOW TO EXPEL AIR POCKETS

Withdraw the follower rod from the grease tube assembly cap and engage it with the follower by rotating the follower handle. Exert force on the follower handle while holding down the vent valve. Pull the trigger in short bursts to operate gun until trapped air is expelled. Disengage the follower rod from the follower by rotating the follower handle. Push the follower rod into the grease tube assembly. If step 2 fails, you can adjust the screw inside the grease release valve, then both grease and air will be expelled.

### ASSEMBLY AND MAINTENANCE NOTES (see figures 5 and 6)

It is also normal for lithium ions batteries to gradually lose their power retention capacity over hundreds of charge cycles. When this happens, replacement of the battery pack will be required.

The motor polarity is important, the positive (red wire) must be connected to the positive terminal on the motor, which is identified with the small plastic dot next to it.

The green ground wire must be secured under the motor mounting screw.

Figure 5



#### ITEM

- (1) Battery
- (2) Battery Release Button
- (3) Handle Assembly
- (4) Trigger
- (5) Locking Button
- (6) Display
- (7) Grease Release Valve
- (8) Pump Assembly
- (9) Flexible Hose
- (10) Grease Tube Assembly
- (11) Grease Nipple Coupler
- (12) Follower Handle
- (13) Locking Lever

Figure 6

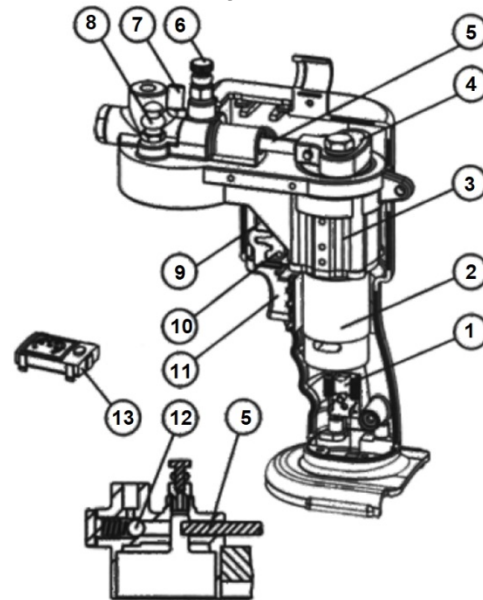

**ITEM**

- (1) Interference Blanker
- (2) Motor Kit
- (3) Gear Assembly Kit
- (4) Yoke Block
- (5) Plunger
- (6) Grease Release Valve
- (7) Filler Nipple
- (8) Vent Valve
- (9) Circuit Breaker
- (10) Jiggle Switch
- (11) Button
- (12) Check Valve Kit
- (13) Battery Capacity Display

**TROUBLESHOOTING**

CONDITION	POSSIBLE CAUSE	CORRECTIVE ACTION
Motor fails to run	<ul style="list-style-type: none"> <li>• Battery needs recharging</li> <li>• Faulty wiring to motor</li> </ul>	<ul style="list-style-type: none"> <li>• Recharge battery</li> <li>• Remove battery, disassemble handle and check wiring for loose connections</li> </ul>
Pressure relief valve opens to discharge grease	<ul style="list-style-type: none"> <li>• Blocked line</li> <li>• Blocked bearing</li> <li>• Blocked grease fitting</li> </ul>	<ul style="list-style-type: none"> <li>• Check lines, brazing and grease fitting to remove or clean obstructions</li> </ul>
Grease Gun fails to dispense grease	<ul style="list-style-type: none"> <li>• Grease tube assembly is out of grease</li> <li>• Loss of prime</li> <li>• Ball check (item # 12) is not functioning. (See Figure 6)</li> </ul>	<ul style="list-style-type: none"> <li>• Check that the container has grease</li> <li>• Repeat priming operation.</li> <li>• Remove item #12, clean and inspect ball seat area</li> </ul>
Grease Gun continues to lose prime	<ul style="list-style-type: none"> <li>• Air may be trapped in several locations in container after bulk filling</li> <li>• Follower may be binding in grease tube assembly</li> </ul>	<ul style="list-style-type: none"> <li>• Empty grease tube assembly, refill and repeat priming operation</li> <li>• Replace container (item # 10) (See Figure 5)</li> </ul>
Battery fails to take a charge	<ul style="list-style-type: none"> <li>• Charger may not have power</li> <li>• Battery may be bad</li> </ul>	<ul style="list-style-type: none"> <li>• Check that the AC outlet or the DC car socket has power.</li> <li>• Replace battery</li> </ul>

**ENVIRONMENTAL PROTECTION**

Recycle unwanted materials instead of disposing of them as waste. All tools, accessories and packaging should be sorted, taken to a recycling centre and disposed of in a manner which is compatible with the environment.



**DISPOSAL**

Do not dispose battery in household waste.

Batteries should be disposed of in a responsible manner, they must be disposed at appropriate collection point.

Dispose of this product at the end of its working life in compliance with the EU Directive on Waste Electrical and Electronic Equipment. Contact your local solid waste authority for recycling information or give the product for disposal to BGS technic KG or to a electrical appliances retailer.





## Pompe à graisse sur accu, 18 V, 2,0 Ah



Veuillez lire et conserver les présentes instructions et précautions. Lisez l'ensemble des instructions et précautions avant toute utilisation.

### DESCRIPTION GÉNÉRALE

Cette pompe à graisse sur accu est un pistolet à graisse entièrement automatisé, alimenté par batterie, conçu pour la lubrification manuelle des points de graissage. Elle comporte une soupape de surpression permettant d'évacuer des pressions excessives (8000 psi) en cas d'obturation d'un palier, d'un raccord ou d'une conduite de lubrification. Cette pompe à graisse sur accu est entraînée par un petit moteur électrique à basse tension, relié à un réducteur à engrenages planétaires à trois étages. Le mouvement de rotation du moteur est converti en mouvement alternatif du piston par un mécanisme excentrique à bielle. Cette pompe à graisse sur accu est une pompe à déplacement positif à effet unilatéral.

### SPÉCIFICATIONS

#### Pompe à graisse sans fils de 18 V

Pression maximale de fonctionnement : 551 Bar  
(8000 PSI)

Capacité du réservoir de graisse : 411 g  
Plage de température de fonctionnement :  
-18 C° à +50 C°

Courant en fonctionnement : 4 A  
Graisse expulsée : 85 g/min à 69 Bar (1000 PSI)  
Poids : 3150 g

#### Batterie

18 V, 2000 mAh, Li-ion

#### Chargeur de batterie

Entrée : 90 - 230 V~ | 50/60 Hz | 45 W  
Sortie : 7,2 - 18 V | 1500 mA  
Durée de recharge : 1 heure

#### Flexible de sortie

Pression nominale : 689 Bar (10 000 PSI)  
Longueur du flexible : 700 mm

### UTILISATION CONFORME

Cette pompe à graisse sur accu a été conçue exclusivement pour pomper et appliquer le lubrifiant par l'intermédiaire d'une alimentation par batterie. Les valeurs nominales ne doivent pas être dépassées. Toute autre utilisation non conforme aux présentes instructions annulera les droits de garantie et de responsabilité.

## CONSIGNES GÉNÉRALES DE SÉCURITÉ

Lisez attentivement les présentes instructions d'utilisation, avant de déballer et d'utiliser cette pompe à graisse sur accu.

- La batterie de la pompe à graisse sur accu ne doit être rechargée qu'à l'aide du chargeur de batteries spécifié. Un chargeur approprié pour un type de batteries particulier, peut engendrer des risques d'incendie s'il est utilisé avec un autre type de batteries. N'utilisez cet outil sur accu qu'avec la batterie conçue spécifiquement pour cet outil. L'utilisation d'une quelconque autre batterie peut engendrer un risque d'incendie. Les batteries sont expédiées en état non chargé. Chargez les batteries pendant 1 heure avant la première mise en service.
- N'utilisez jamais des outils motorisés dans des atmosphères explosives ou en présence de liquides, gaz ou poussières inflammables. La pompe à graisse sur accu peut produire des étincelles qui peuvent à leur tour entraîner l'ignition des poussières ou des vapeurs. Maintenez à l'écart d'autres personnes (particulièrement les enfants) lorsque vous allez utiliser l'appareil. Vous pourriez faire des erreurs si vous êtes distrait.
- N'utilisez jamais le chargeur de batteries dans des endroits mouillés ou humides.
- Utilisez toujours des gants et des lunettes de protection lorsque vous allez utiliser l'appareil. La pompe à graisse sur accu peut générer une pression de jusqu'à 8000 psi. Les blessures par injection de graisse sont extrêmement graves. Évitez tout démarrage inopiné. Assurez-vous que la gâchette n'est pas actionnée lorsque vous allez insérer la batterie. Ne pliez pas le flexible au point de l'obturer.
- Ne continuez pas à appuyer sur la gâchette si la pompe à graisse est calée. Cela pourrait endommager le moteur ou provoquer un incendie. Si la batterie n'est pas utilisée, maintenez-la à l'écart d'objets métalliques, tels que : trombones, pièces de monnaie, clés, clous, vis et similaires. De tels objets peuvent former un court-circuit entre les bornes de la batterie. Des courts-circuits des bornes de la batterie peuvent provoquer des brûlures, engendrer des étincelles et allumer un incendie. N'utilisez que des accessoires approuvés avec la pompe à graisse sur accu. L'ensemble de cet outil de lubrification portable motorisé est dûment homologué. Uniquement des accessoires capables de résister à une pression de 8000 psi doivent être utilisés.
- Des interventions de service sur cet outil ne doivent être effectuées que par du personnel qualifié. Des interventions de service effectuées par du personnel non qualifié peuvent engendrer des risques de blessures. Lorsque vous allez effectuer une intervention de service sur cette pompe à graisse sur accu, n'utilisez que des pièces de rechange d'origine, identiques aux pièces à remplacer. L'utilisation de composants non autorisés peut engendrer des risques de blessures et annulera tous les droits de garantie.
- Effectuez une inspection visuelle pour déceler des composants endommagés, détachés ou manquants. Si l'équipement est endommagé ou présente des traces d'usure, ne l'utilisez plus. Contactez notre équipe de ventes pour une évaluation des dommages ou une réparation.

## CONSIGNES DE SÉCURITÉ POUR LE CHARGEUR ET LA BATTERIE

Cette section du manuel comporte des consignes importantes de sécurité et d'utilisation pour le chargeur. Avant d'utiliser un chargeur de batteries, lisez toutes les instructions et marques de précaution sur la batterie, le chargeur de batteries et la pompe à graisse sur accu.

- N'exposez pas le chargeur à la pluie, la neige ou le gel.
- Ne tirez pas sur le cordon d'alimentation et traitez-le avec prudence. Ne débranchez jamais le chargeur en tirant sur le cordon. Faites remplacer immédiatement le cordon s'il est endommagé ou usé.
- N'essayez pas de réparer le cordon d'alimentation. Assurez-vous d'acheminer le cordon de sorte qu'il soit impossible de marcher dessus, de s'y accrocher, de l'étirer ou de l'endommager d'une quelconque autre manière.
- N'utilisez pas le chargeur lorsque le cordon ou la fiche sont endommagés. Faites remplacer immédiatement le cordon afin d'éviter des dangers. N'essayez pas de réparer le cordon d'alimentation.
- N'utilisez pas le chargeur s'il a été soumis à des impacts, à des chutes ou s'il est endommagé d'une quelconque manière. Remettez-le à un technicien qualifié pour réparation.
- Ne démontez ni le chargeur, ni la batterie. Remettez-les à un technicien qualifié si une réparation est nécessaire. Un remontage incorrect peut engendrer des risques de décharges électriques ou d'incendie.
- Débranchez le chargeur de la prise de courant avant d'entamer des tâches de maintenance ou de nettoyage, afin de réduire les risques de décharges électriques.
- Ne chargez la batterie que dans un espace bien aéré. Ne recouvrez jamais le chargeur ni la batterie lors du chargement.

## CONSIGNES DE SÉCURITÉ POUR LE CHARGEUR ET LA BATTERIE

- N'entreposez pas le chargeur ni la batterie, dans des endroits où la température pourrait dépasser les 50°C (122°F). Cela pourrait endommager les batteries.
- Ne chargez pas la batterie lorsque la température est inférieure à 0°C (32°F) ou supérieure à 40°C (104°F). Ceci est très important pour le bon fonctionnement.
- N'incinerez jamais la batterie, puisqu'elle pourrait exploser.
- Des températures très élevées pourraient provoquer des blessures ou un incendie.
- Ne chargez jamais la batterie dans des endroits mouillés ou humides.
- Ne court-circuitez jamais les bornes de la batterie.

## UTILISATION

Amorcez la pompe à graisse sur accu après chaque remplissage de graisse ou remplacement de la cartouche de graisse. Amorcez la pompe avant de l'utiliser pour lubrifier les points de graissage.

### ATTENTION

Des poches d'air dans la cartouche de lubrifiant peuvent désamorcer la pompe.  
Pour l'amorcer, faites fonctionner la pompe jusqu'à ce que de la graisse s'écoule du flexible.  
En alternative, vous pouvez également utiliser la soupape de purge et la soupape de libération de graisse pour évacuer les poches d'air.

## FONCTIONNEMENT DU CHARGEUR – CHARGEMENT DE LA BATTERIE

Avant d'utiliser la pompe à graisse sur accu la toute première fois, la batterie devrait être chargée pendant au moins 1 heure. Si la batterie est déjà installée dans la pompe à graisse sur accu, retirez-la en suivant les instructions sous le point « Installer ou retirer la batterie ». Lorsque la batterie arrive à la fin de son autonomie, vous remarquerez une perte significative des performances de l'outil. Lorsque l'outil n'arrive plus à exécuter sa tâche, il sera nécessaire de recharger la batterie. Recharger la batterie avant d'atteindre ce niveau de décharge réduira sa durée de vie totale. De même, décharger la batterie au-delà de ce niveau de décharge, peut également l'endommager.

**REMARQUE :** La température de la batterie augmente pendant et directement après son utilisation. Les batteries pourraient ne pas pouvoir recevoir une charge complète si elles sont chargées directement après leur utilisation. Permettez que la température de la batterie atteigne la température ambiante avant de les charger pour obtenir les meilleurs résultats.

### ATTENTION

Les rainures de ventilation sur les faces inférieure et supérieure du chargeur ne doivent jamais être obturées.  
Ne chargez pas la batterie lorsque la température est inférieure à 0°C (32°F) ou supérieure à 40°C (104°F).

### Chargement normal

Assurez-vous que la tension du réseau électrique est la même que celle indiquée sur la plaquette signalétique du chargeur avant de le brancher.

### Retirer la batterie

Enfoncez les deux boutons de libération de la batterie (un sur chaque côté de la batterie) et retirez-la de la pompe à graisse.

### Installation de la batterie

Alignez la batterie à l'ouverture dans la poignée et insérez-la dans la poignée jusqu'à ce qu'elle s'enclenche en place.



### RETIRER UNE CARTOUCHE DE GRAISSE VIDE

1. Tirez sur la poignée de la tige du suiveur jusqu'à ce que celle-ci soit totalement étendue et enclenchée sur le levier de retenue.
2. Dévissez le tube de graissage de la pompe à graisse sur accu.
3. Appuyez sur le levier de retenue et libérez prudemment la poignée de la tige du suiveur pour éjecter la cartouche vide du tube conteneur.

### INSTALLATION D'UNE CARTOUCHE DE GRAISSE

1. Tirez sur la poignée de la tige du suiveur jusqu'à ce que celle-ci soit totalement étendue et enclenchée sur le levier de retenue.
2. Retirez le capuchon en plastique de la cartouche de graisse et insérez la cartouche dans le tube conteneur.
3. Retirez l'onglet de traction de la cartouche de graisse et vissez l'ensemble du tube de graissage dans l'ensemble de la pompe.
4. Appuyez sur le levier de retenue pour libérer la tige du suiveur. Purgez l'air de la pompe. Reportez-vous aux instructions de la PURGE D'AIR.

### COMMENT INTERPRÉTER L'AFFICHAGE DE LA CAPACITÉ DE LA BATTERIE

L'écran LCD indique la capacité restante de la batterie lorsque vous appuyez sur le bouton. Il a 5 segments, chacun représentant 20 % de la capacité totale, c.-à-d., trois segments allumés indiquent une capacité restante de 60 % de la charge totale (voir Figure 1).

#### AFFICHAGE DE LA CAPACITÉ DE LA BATTERIE (Figure 1)

Affichage LCD de capacité restante de la batterie

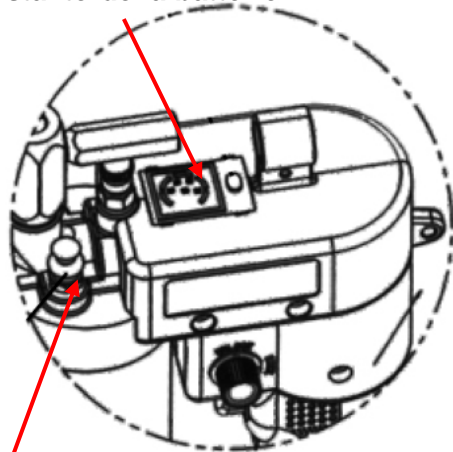

Soupape de purge

#### GÂCHETTE VERROUILLABLE (Figure 2)

Bouton de verrouillage

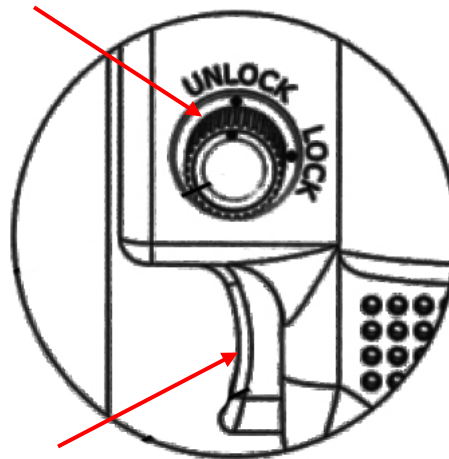

Gâchette

### COMMENT UTILISER LA GÂCHETTE À VERROUILLAGE AUTOMATIQUE

Lorsque la pompe à graisse n'est pas utilisée ou transportée, la gâchette pourrait être actionnée (par des enfants ou un objet posé dessus). La pompe à graisse pourrait alors être activée accidentellement, déversant toute la graisse. Pour éviter une telle situation, passez le bouton de la position « Unlock » à « Lock » (voir Figure 2).

**REMARQUE** : Ne forcez pas la gâchette lorsque le bouton est à la position « Lock » car cela pourrait endommager le dispositif de verrouillage automatique.



## COMMENT REMPLIR LA POMPE À PARTIR D'UN CONTENEUR DE GRAISSE EN VRAC

1. Retirez l'ensemble du tube de graissage de la pompe.
2. Remplissez du lubrifiant dans la cavité de l'ensemble de la pompe.
3. Insérez la partie ouverte du tube de graisse dans le lubrifiant. Tirez lentement sur la poignée de la tige du suiveur tout en enfonçant le tube graisseur de plus en plus profondément dans le lubrifiant afin d'empêcher que des poches d'air soient aspirées dans le tube. (voir Figure 3)
4. Dès que la tige du suiveur est totalement étendue, elle s'enclenche sur le levier de retenue.
5. Vissez, sans serrer, l'ensemble de la pompe sur l'ensemble du tube. Appuyez sur le levier de retenue tout en poussant la tige du suiveur dans l'ensemble du tube graisseur. Dévissez lentement l'ensemble du tube de graissage de l'ensemble de la pompe, jusqu'à ce que du lubrifiant s'échappe de l'union. Serrez l'ensemble du tube graisseur sur l'ensemble de la pompe.

Figure 3

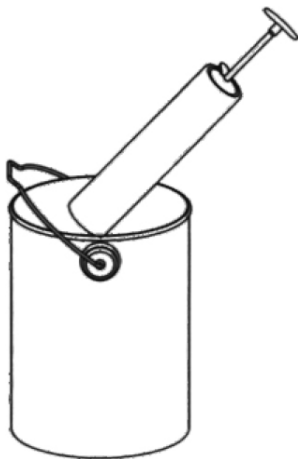
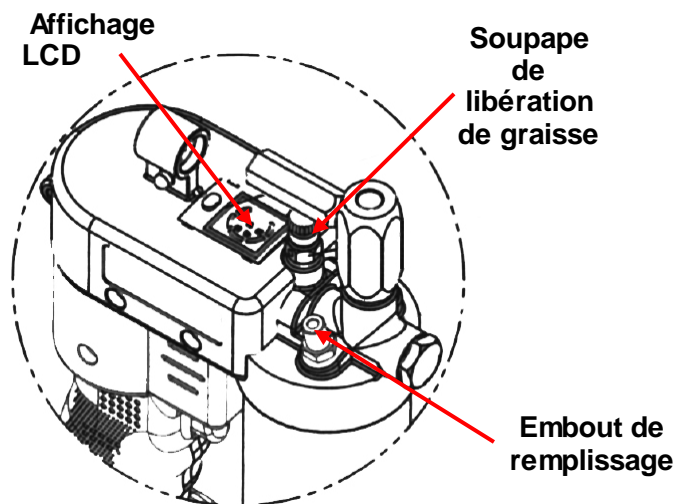

Figure 4



## COMMENT REMPLIR LA POMPE À L'AIDE D'UNE POMPE DE REMPLISSAGE

Insérez l'embout de remplissage de la pompe dans le réceptacle de la pompe de remplissage. Faites fonctionner la pompe de remplissage pour remplir le conteneur. Arrêtez la pompe de remplissage lorsque la tige du suiveur ressort sur environ 8 pouces (20 cm). (voir Figure 4)

Enfoncez la tige du suiveur dans l'ensemble du tube graisseur tout en appuyant sur le levier de retenue.

## COMMENT ÉVACUER LES POCHEs D'AIR

Retirez la tige du suiveur du capuchon de l'ensemble du tube graisseur et engagez-le sur le suiveur.

Exercez de la force sur la poignée du suiveur tout en maintenant enfoncée la soupape de purge.

Actionnez la gâchette en brèves impulsions, jusqu'à ce que l'air attrapé soit expulsé. Dégagez la tige du suiveur en tournant la poignée du suiveur. Enfoncez la tige du suiveur dans l'ensemble du tube graisseur.

Si l'étape 2 échoue, vous pouvez régler la vis dans la soupape de libération de graisse ; l'air sera alors expulsé avec une certaine quantité de graisse.

## INSTRUCTIONS D'ASSEMBLAGE ET DE MAINTENANCE (voir les figures 5 et 6)

Il est normal que des batteries au ions de lithium perdent graduellement leur capacité de rétention d'énergie après des centaines de cycles de charge. Lorsque cela arrive, il sera nécessaire de remplacer la batterie.

La polarité du moteur est importante ; le pôle positif (câble rouge) doit être connecté sur la borne positive du moteur, identifiée par un petit point en plastique.

Le câble vert rond doit être fixé sous la vis de montage du moteur.

**ÉLÉMENT**

- (1) Batterie
- (2) Bouton de libération de la batterie
- (3) Ensemble de la pognée
- (4) Gâchette
- (5) Bouton de verrouillage
- (6) Affichage
- (7) Soupape de libération de graisse
- (8) Ensemble de la pompe
- (9) Tuyau flexible
- (10) Ensemble du tube graisseur
- (11) Raccord pour embout de graissage
- (12) Poignée du suiveur
- (13) Levier de retenue

Figure 5

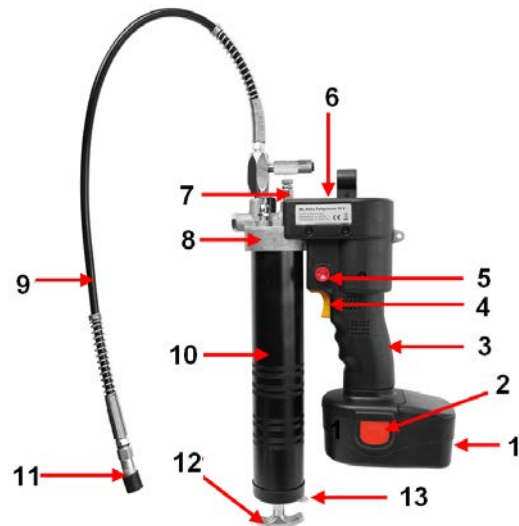

**ÉLÉMENT**

- (1) Filtre d'interférences
- (2) Kit moteur
- (3) Kit de l'ensemble d'engrenages
- (4) Bloc de bielle
- (5) Piston
- (6) Soupape de libération de graisse
- (7) Embout de remplissage
- (8) Soupape de purge
- (9) Disjoncteur
- (10) Interrupteur à basculement
- (11) Bouton
- (12) Kit de clapet antiretour
- (13) Affichage de la capacité de la batterie

Figure 6

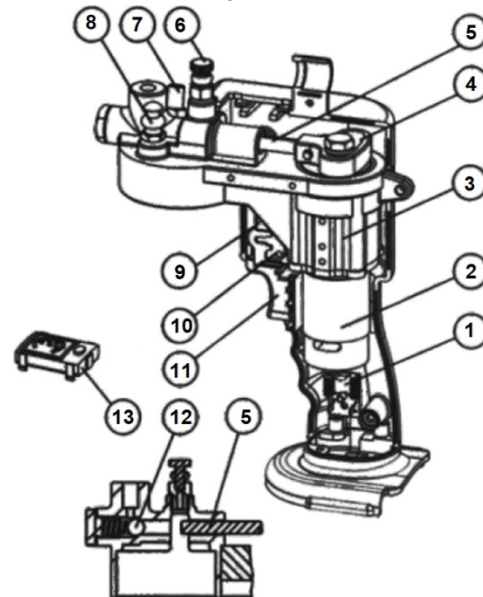

## DÉPANNAGE

CONDITION	POSSIBLE CAUSE	ACTION CORRECTIVE
Le moteur ne démarre pas	<ul style="list-style-type: none"> <li>• La batterie doit être rechargée</li> <li>• Câblage au moteur défectueux</li> </ul>	<ul style="list-style-type: none"> <li>• Rechargez la batterie</li> <li>• Retirez la batterie, démontez la poignée et vérifiez s'il y a des câbles détachés</li> </ul>
La soupape de décharge de pression s'ouvre pour libérer de la graisse	<ul style="list-style-type: none"> <li>• Ligne obturée</li> <li>• Palier obturé</li> <li>• Embout de graissage obturé</li> </ul>	<ul style="list-style-type: none"> <li>• Vérifiez les lignes, les brasages et les raccords de graissage et éliminez ou nettoyez les obstructions</li> </ul>
La pompe à graisse n'expulse pas de graisse	<ul style="list-style-type: none"> <li>• Le tube graisseur ne contient plus de graisse</li> <li>• La pompe est désamorcée</li> <li>• Le clapet antiretour (élément 12) ne fonctionne pas. (voir Figure 6)</li> </ul>	<ul style="list-style-type: none"> <li>• Vérifiez que le conteneur contient de la graisse</li> <li>• Recommencez le processus de purge.</li> <li>• Démontez l'élément 12, inspectez et nettoyez la surface d'assise de la bille</li> </ul>
La pompe à graisse perd continuellement l'amorçage	<ul style="list-style-type: none"> <li>• De l'air pourrait être attrapé à plusieurs endroits du conteneur après l'avoir rempli à partir d'un conteneur en vrac</li> <li>• Le suiveur pourrait s'agripper dans l'ensemble du tube graisseur</li> </ul>	<ul style="list-style-type: none"> <li>• Videz l'ensemble du tube graisseur, remplissez-le à nouveau et recommencez la procédure de purge</li> <li>• Remplacez le conteneur (élément 10) (voir Figure 5)</li> </ul>
La batterie ne se charge pas	<ul style="list-style-type: none"> <li>• L'alimentation électrique du chargeur pourrait être coupée</li> <li>• La batterie pourrait être défectueuse</li> </ul>	<ul style="list-style-type: none"> <li>• Vérifiez que la prise de courant (AC) ou la prise du type allume-cigare (DC) sont sous tension.</li> <li>• Remplacez la batterie</li> </ul>

## PROTECTION ENVIRONNEMENTALE

Triez les matériaux pour les recycler au lieu de les jeter. Tous les outils, accessoires et emballages doivent être triés, déposés à un centre de recyclage et éliminés de manière écologique.



## MISE AU REBUT

Ne jetez pas la batterie avec les ordures ménagères.

Les batteries doivent être confiées à un point de collection agréé.

À la fin de sa vie utile, éliminez ce produit d'après les directives de la CE relatives aux déchets d'appareils électriques et électroniques. Contactez vos autorités locales pour obtenir des informations à propos des possibilités de recyclage de votre localité ou remettez le produit à BGS technic KG ou à votre fournisseur d'appareils électriques.



## Pistola de engrase a batería, 18 V, 2,0 Ah



Lea y guarde todas estas instrucciones y precauciones antes de utilizar la pistola.

### DESCRIPCIÓN GENERAL

Esta pistola de engrase está alimentada a batería, es totalmente automática y se ha desarrollado para la lubricación manual de los puntos de engrase. Incluye una válvula de alivio de presión para eliminar la presión excesiva (8000 psi) en caso de se produzca un bloqueo en los rodamientos, los accesorios o la línea de lubricación. Esta pistola de engrase a batería está alimentada por un pequeño motor eléctrico de baja tensión, conectado a un reductor planetario de engranajes de tres etapas. El movimiento giratorio del motor se convierte en un movimiento recíproco del émbolo a través de un mecanismo de yugo escocés. Esta pistola de engrase a batería es una bomba de acción simple de desplazamiento positivo.

### ESPECIFICACIONES

#### Pistola de engrase inalámbrica, 18 V

Presión máxima de funcionamiento: 551 Bar  
(8000 psi)

Capacidad del depósito de grasa: 411 g

Rango de temperatura de funcionamiento: -18 °C  
a +50 °C

Corriente de funcionamiento: 4 A

Salida de grasa: 85 g/min a 69 bar (1000 psi)

Peso: 3150 g

#### Batería

Li-Ion, 18 V, 2000 mAh

#### Cargador de batería

Entrada: 90 - 230 V~ | 50/60 Hz | 45 W

Salida: 7,2 - 18 V | 1500 mA

Tiempo de carga: 1 hora

#### Manguito de salida

Presión nominal: 689 bar (10 000 psi)

Longitud del manguito: 700 mm

### USO ADECUADO

Esta pistola de engrase a batería está diseñada exclusivamente para bombear y dispensar lubricante, utilizando la energía de la batería configurada. No deben excederse los valores máximos especificados. Cualquier otro uso no conforme con estas instrucciones impedirá realizar cualquier reclamación de garantía o responsabilidad.



## INSTRUCCIONES GENERALES DE SEGURIDAD

Lea detenidamente estas instrucciones de funcionamiento antes de desembalar y hacer funcionar esta pistola de engrase a batería.

- Si la pistola de engrase a batería funciona con una batería que venga por separado, esta debe recargarse exclusivamente con el cargador especificado. Un cargador que sea adecuado para un tipo de batería puede crear un riesgo de incendio si se usa con otra batería. Esta herramienta a batería solo se debe utilizar con el paquete de batería diseñado específicamente para ella. El uso de cualquier otra batería puede provocar un riesgo de incendio. Las baterías se envían sin carga. Cargue las baterías durante 1 hora antes del primer uso.
- No utilice herramientas eléctricas en atmósferas potencialmente explosivas como, por ejemplo, en presencia de gases, polvo o líquidos inflamables. La pistola de engrase a batería puede generar chispas que podrían provocar la ignición del polvo o los humos. Durante su uso, no deje que se acerquen transeúntes, niños o visitantes. Las distracciones pueden hacer que cometa errores.
- No utilice el cargador de batería en lugares húmedos o mojados.
- Utilice siempre gafas de seguridad y guantes para protegerse durante la operación. Esta pistola de engrase a batería puede generar hasta 8000 psi. Las lesiones por inyección de grasa son de carácter grave. Evite la puesta en marcha accidental. Asegúrese de no pulsar el interruptor al insertar la batería. No doble el manguito de forma que quede retorcido.
- Si la pistola de engrase se para, no continúe pulsando el gatillo. Esto podría dañar el motor o provocar un incendio. Cuando la batería no esté en uso, manténgala alejada de otros objetos metálicos como papel de aluminio, clips, monedas, llaves, clavos, tornillos u otros objetos metálicos pequeños que puedan provocar la conexión de los terminales. Si se cortocircuitan los terminales de la batería, pueden saltar chispas, provocando quemaduras o un incendio. Utilice únicamente los accesorios que se recomiendan para su uso con la pistola de engrase a batería. Esta herramienta es un producto eléctrico para lubricación, totalmente portátil. Solo se deben emplear accesorios que admitan 8000 psi.
- El servicio debe ser realizado exclusivamente por personal de servicio cualificado. Un servicio o mantenimiento realizado por personal no cualificado puede ocasionar lesiones. Cuando se realice el servicio en esta pistola de engrase a batería, solo se deben utilizar piezas de repuesto originales. El uso de piezas no autorizadas puede provocar lesiones y anulará la garantía.
- Realice una inspección visual, en busca de piezas dañadas, sueltas o que falten. Si el equipo está desgastado o dañado, retírelo del servicio. Para la evaluación o reparación de daños, póngase en contacto con el departamento de Ventas.

## INSTRUCCIONES DE SEGURIDAD PARA LA BATERÍA Y EL CARGADOR

Esta sección del manual contiene importantes instrucciones de seguridad y funcionamiento para el cargador.

Antes de utilizar el cargador de batería, lea todas las instrucciones y las marcas de precaución que aparecen en el paquete de batería, el cargador de batería, la batería y la pistola de engrase a batería.

- No exponga el cargador a la lluvia, la nieve o las heladas.
- No tire del cable ni lo utilice de ninguna manera indebida. No tire nunca del cable del cargador para desconectarlo. Si el cable de alimentación está dañado o desgastado, sustitúyalo inmediatamente.
- No intente reparar el cable de alimentación. Asegúrese de que el cable esté colocado de modo que no se pueda pisar ni tropezarse con él, y que no esté sometido a daños o tensiones de cualquier otro modo.
- No haga funcionar el cargador con el cable o el enchufe dañados. Para evitar el peligro, obtenga inmediatamente un cable de sustitución. No intente reparar el cable de alimentación.
- No haga funcionar el cargador si ha recibido un golpe fuerte, se ha caído o se ha dañado de algún modo. Llévelo a un técnico cualificado para su reparación.
- No desmonte el cargador o la batería. Llévelos a un técnico cualificado cuando se requiera su mantenimiento o reparación. Un reensamblaje incorrecto puede provocar una descarga eléctrica o un incendio.
- Para reducir el riesgo de descarga eléctrica, desenchufe el cargador de la toma de corriente antes de realizar cualquier tarea de mantenimiento o limpieza.
- Cargue la batería en un lugar bien ventilado. No cubra el cargador ni la batería durante la carga.
- No almacene el cargador o los paquetes de baterías en lugares donde la temperatura pueda alcanzar o superar los 50 °C. Esto puede producir el deterioro de las baterías.
- No cargue la batería cuando la temperatura sea inferior a 0 °C o superior a 40 °C. Esto es muy importante para que el funcionamiento sea correcto.

## INSTRUCCIONES DE SEGURIDAD PARA LA BATERÍA Y EL CARGADOR

- No queme la batería, ya que puede explotar si se incendia.
- Si alcanza una temperatura extremadamente alta, puede causar lesiones personales o incendios.
- No cargue la batería en lugares húmedos o mojados.
- No cortocircuite los terminales del paquete de batería.

## FUNCIONAMIENTO

Cebe la pistola de engrase a batería después de cada recarga o cambio del cartucho de grasa. Cebe la pistola antes de usarla para lubricar los puntos de engrase.

### PRECAUCION

Si se crean bolsas de aire en el cartucho de lubricante, la pistola perderá el cebado.  
Para cebarla, haga funcionar la pistola hasta que salga grasa por el manguito.  
Para expulsar las bolsas de aire, también puede utilizar la válvula de ventilación y la válvula de liberación de grasa.

## FUNCIONAMIENTO DEL CARGADOR - CARGA DEL PAQUETE DE BATERÍA

Antes de usar su pistola de engrase a batería por primera vez, la batería debe cargarse durante un mínimo de 1 hora. Si la batería ya está instalada en la pistola, quítela siguiendo las instrucciones de instalación o extracción de la batería. A medida que el paquete de batería se acerca al estado de descarga, notará una fuerte caída en el rendimiento de la herramienta. Cuando la herramienta ya no puede realizar la tarea, es el momento de recargar la batería. Si se recarga la batería antes de que se alcance ese estado, se reducirá la vida útil total del paquete. La descarga de la batería más allá de este punto puede dañarla.

**NOTA:** La temperatura de la batería aumentará durante el uso y poco después. Si se carga inmediatamente después del uso, es posible que la batería no acepte una carga completa. Para obtener mejores resultados, deje que la batería se enfríe a temperatura ambiente antes de volver a cargarla.

### PRECAUCION

Las ranuras de ventilación que hay en la parte superior e inferior del cargador no deben estar obstruidas.  
No cargue la batería cuando la temperatura sea inferior a 0 °C (32 °F) o superior a 40 °C (104 °F).

### Carga normal

Asegúrese de que la tensión del circuito de alimentación sea la misma que la indicada en la placa de especificaciones del cargador y conéctelo a la fuente de alimentación.

### Extracción de la batería

Presione los dos botones de liberación de la batería (uno a cada lado) y sáquela de la pistola de engrase.

### Instalación de la batería

Alinee el paquete de batería con la abertura de la empuñadura y empújelo hacia ella hasta que encaje en su sitio.



## RETIRADA DEL CARTUCHO DE GRASA VACÍO

1. Tire hacia atrás de la empuñadura del émbolo hasta que la varilla del émbolo esté completamente extendida y enganche la palanca de bloqueo.
2. Desatornille el conjunto del tubo de grasa de la pistola de engrase a batería.
3. Presione la palanca de bloqueo y libere la empuñadura con cuidado del émbolo, para expulsar el cartucho vacío del tubo contenedor.

### INSTALACIÓN DEL CARTUCHO DE GRASA

1. Tire hacia atrás de la empuñadura del émbolo hasta que la varilla del émbolo esté completamente extendida y enganche la palanca de bloqueo.
2. Retire la tapa de plástico del cartucho de grasa e insértelo en el tubo contenedor.
3. Retire la lengüeta de extracción del cartucho de grasa y atornille el conjunto del tubo de grasa en el conjunto de la bomba.
4. Presione la palanca de bloqueo para liberar la varilla del émbolo. Purgue el aire de la bomba. Consulte las instrucciones de PURGA DEL AIRE.

### CÓMO LEER LA PANTALLA DE CAPACIDAD DE LA BATERÍA

La pantalla LCD muestra la capacidad de la batería cada vez que se pulsa el botón. Tiene 5 segmentos y cada uno representa el 20% de la capacidad total, es decir, tres segmentos iluminados en la pantalla LCD indican que la batería está al 60% de su carga (consulte la figura 1).

#### PANTALLA DE CAPACIDAD DE LA BATERÍA

(Figura 1)

Pantalla LCD  
de capacidad  
de la batería

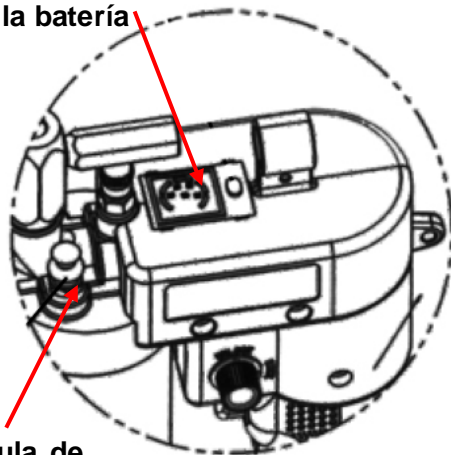

Válvula de  
ventilación

#### BLOQUEO DEL GATILLO (Figura 2)

Botón de bloqueo

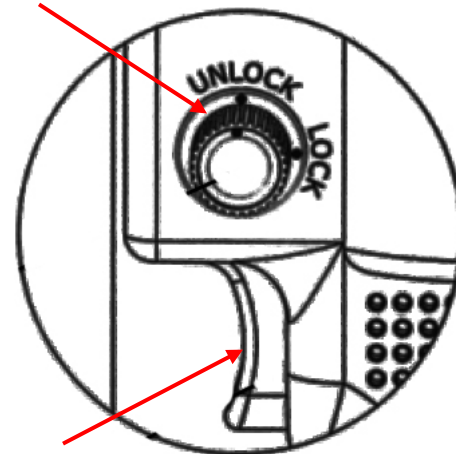

Gatillo

### CÓMO USAR EL GATILLO AUTOBLOCANTE

Existe la posibilidad de que los niños o cualquier otra cosa presionen el gatillo cuando se transporta la pistola de engrase o no se está utilizando. La pistola de engrase podría activarse accidentalmente, derramando grasa por todas partes. Para evitarlo, gire el botón desde la posición "UNLOCK" (desbloquear) a la posición "LOCK" (bloquear) (véase la figura 2).

**NOTA:** No presione el gatillo cuando el botón esté en la posición de bloqueo, ya que se podría destruir el dispositivo autoblocante.

### CÓMO LLENAR LA PISTOLA DESDE UN ENVASE A GRANEL

1. Retire el conjunto de la bomba del conjunto del tubo de grasa.
2. Llène de lubricante la cavidad del conjunto de la bomba.
3. Introduzca el extremo abierto del conjunto del tubo de grasa en el contenedor de lubricante. Lentamente, tire de la empuñadura del émbolo hacia atrás, mientras empuja el conjunto del tubo de grasa hacia el interior del lubricante para evitar que entren bolsas de aire en el conjunto del tubo de grasa. (Véase la figura 3)
4. Cuando la varilla del émbolo esté completamente extendida, se enganchará la palanca de bloqueo.
5. Ensamble, sin apretar, el conjunto de la bomba al conjunto del tubo de grasa. Presione la palanca de bloqueo, mientras empuja la varilla del émbolo en el conjunto del tubo de grasa. Desenrosque lentamente el conjunto del tubo de grasa del conjunto de la bomba hasta que salga lubricante por la conexión. Apriete el conjunto del tubo de grasa en el conjunto de la bomba.

Figura 3



Figura 4



### CÓMO LLENAR LA PISTOLA CON UNA BOMBA DE LLENADO

Introduzca la boquilla de llenado de la pistola en la toma de la bomba de llenado. Haga funcionar la bomba de llenado para llenar el contenedor. Detenga la bomba de llenado cuando la varilla del émbolo esté extendida aproximadamente 20 cm (8 pulgadas). (Véase la figura 4).

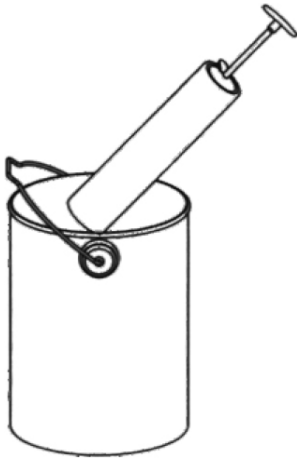
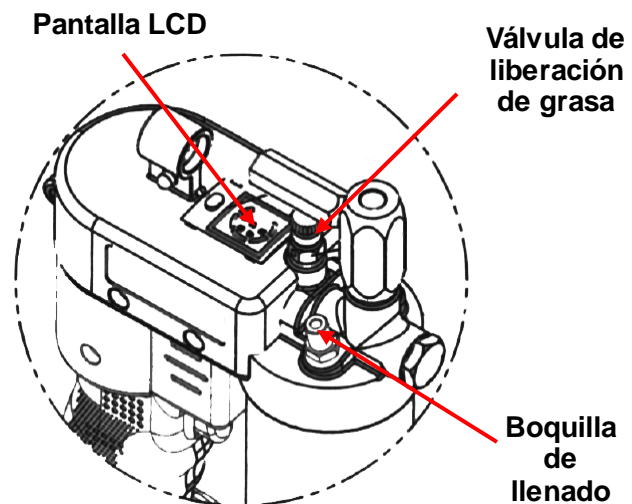
Empuje la varilla del émbolo en el conjunto del tubo de grasa, presionando la palanca de bloqueo.

### CÓMO EXTRAER LAS BOLSAS DE AIRE

Retire la varilla del émbolo de la tapa del conjunto del tubo de grasa y engánchela con el émbolo, girando la empuñadura. Ejercer fuerza sobre la empuñadura del émbolo, mientras mantiene presionada la válvula de ventilación.

Tire del gatillo con ráfagas cortas para hacer funcionar la pistola, hasta que salga el aire atrapado.

Desenganche la varilla del émbolo, girando la empuñadura. Empuje la varilla del émbolo en el conjunto del tubo de grasa.

Si falla el paso 2, puede ajustar el tornillo dentro de la válvula de liberación de grasa y, a continuación, saldrán tanto la grasa como el aire.



## NOTAS DE MONTAJE Y MANTENIMIENTO (véanse las figuras 5 y 6)

Es normal que las baterías de iones de litio pierdan gradualmente su capacidad de retención de energía tras cientos de ciclos de carga. Cuando esto sucede, será necesario sustituir el paquete de batería.

La polaridad del motor es importante: el positivo (cable rojo) debe conectarse al terminal positivo del motor, que está identificado con un pequeño círculo de plástico al lado.

El cable de tierra verde debe quedar fijado debajo del tornillo de montaje del motor.

Figura 5

### ELEMENTO

- (1) Batería
- (2) Botón de liberación de la batería
- (3) Conjunto de la empuñadura
- (4) Gatillo
- (5) Botón de bloqueo
- (6) Pantalla
- (7) Válvula de liberación de grasa
- (8) Conjunto de la bomba
- (9) Manguito flexible
- (10) Conjunto del tubo de grasa
- (11) Acoplador de la boquilla de grasa
- (12) Empuñadura del émbolo
- (13) Palanca de bloqueo



Figura 6

### ELEMENTO

- (1) Supresor de interferencias
- (2) Kit del motor
- (3) Kit de montaje de engranajes
- (4) Bloque del yugo
- (5) Émbolo
- (6) Válvula de liberación de grasa
- (7) Boquilla de llenado
- (8) Válvula de ventilación
- (9) Disyuntor
- (10) Interruptor de sacudida
- (11) Botón
- (12) Kit de la válvula de retención
- (13) Pantalla de capacidad de la batería

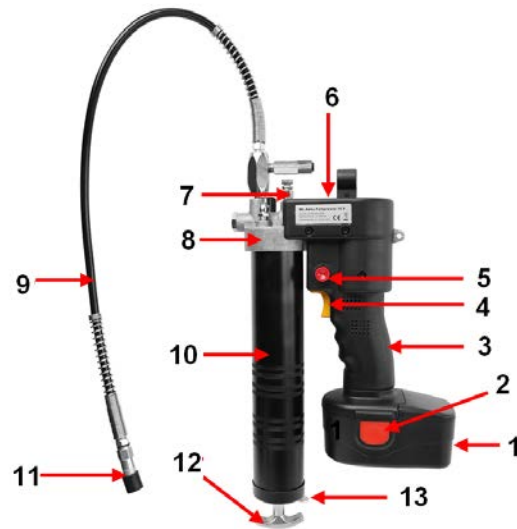
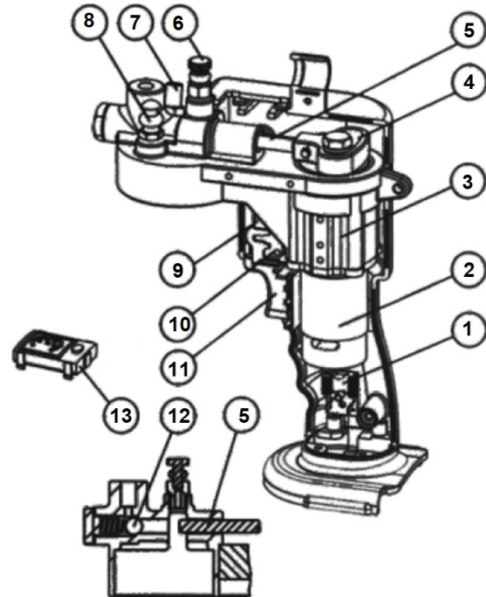

## RESOLUCIÓN DE PROBLEMAS

SITUACION	CAUSA POSIBLE	ACCION CORRECTIVA
El motor no funciona	<ul style="list-style-type: none"> <li>• La batería necesita recarga</li> <li>• Cableado al motor defectuoso</li> </ul>	<ul style="list-style-type: none"> <li>• Recargar la batería</li> <li>• Retire la batería, desmonte la empuñadura y verifique que las conexiones del cableado no estén sueltas</li> </ul>
La válvula de alivio de presión se abre y se descarga la grasa	<ul style="list-style-type: none"> <li>• Línea bloqueada</li> <li>• Rodamiento bloqueado</li> <li>• Accesorio de engrase bloqueado</li> </ul>	<ul style="list-style-type: none"> <li>• Compruebe las líneas, la soldadura y el accesorio de engrase, para eliminar o limpiar las obstrucciones</li> </ul>
La pistola de engrase no dispensa grasa	<ul style="list-style-type: none"> <li>• El conjunto del tubo de grasa está vacío</li> <li>• Se ha perdido el cebado</li> <li>• El control del rodamiento (elemento n.º 12) no funciona. (Véase la figura 6)</li> </ul>	<ul style="list-style-type: none"> <li>• Compruebe que el contenedor tiene grasa</li> <li>• Repita la operación de cebado.</li> <li>• Retire el elemento n.º 12; limpie e inspeccione el área de asiento del rodamiento</li> </ul>
La pistola de engrase sigue perdiendo cebado	<ul style="list-style-type: none"> <li>• Puede haber quedado aire atrapado en varios puntos del contenedor, tras el llenado a granel</li> <li>• El émbolo puede estar pegado al conjunto del tubo de grasa</li> </ul>	<ul style="list-style-type: none"> <li>• Vacíe el conjunto del tubo de grasa, rellénelo y repita la operación de cebado</li> <li>• Sustituya el contenedor (elemento n.º 10) (véase la figura 5)</li> </ul>
La batería no se carga	<ul style="list-style-type: none"> <li>• Puede que el cargador no tenga energía</li> <li>• Puede que la batería esté estropeada</li> </ul>	<ul style="list-style-type: none"> <li>• Compruebe que la toma de CA o la de CC del vehículo tenga corriente.</li> <li>• Sustituya la batería</li> </ul>

## PROTECCION AMBIENTAL

Recicle los materiales no deseados; no los elimine como desechos. Todas las herramientas, accesorios y embalajes deben clasificarse, llevarse a un centro de reciclaje y desecharse de manera respetuosa con el medio ambiente.



## ELIMINACION

No deseche la batería en la basura doméstica.

Las baterías deben desecharse de manera responsable, en un punto de recogida apropiado.

Deseche este producto al final de su vida útil de acuerdo con la Directiva de la UE sobre residuos de aparatos eléctricos y electrónicos. Póngase en contacto con sus autoridades locales de residuos sólidos, para obtener información acerca del reciclaje, o entregue el producto a BGS Technic KG o a un minorista de electrodomésticos, para su eliminación.





**EU-KONFORMITÄTSERKLÄRUNG  
EC DECLARATION OF CONFORMITY  
DÉCLARATION „CE“ DE CONFORMITE  
DECLARATION DE CONFORMIDAD UE**

Wir erklären in alleiniger Verantwortung, dass die Bauart des Produktes:  
We declare that the following designated product:  
Nous déclarons sous propre responsabilité que ce produit:  
Declaramos bajo nuestra sola responsabilidad que este producto:

**Akku-Fettpresse | 18 V | 2,0 Ah ( BGS Art. 3175 )  
Rechargeable Grease Gun  
Pompe à graisse sur accu  
Pistola de engrase a batería**

folgenden einschlägigen Bestimmungen entspricht:  
complies with the requirements of the:  
est en conformité avec les réglementations ci-dessous:  
esta conforme a las normas:

**LVD Directive 2014/35/EU**

**EMC Directive 2014/30/EU**

**RoHS Directive 2011/65/EU**

Angewandte Normen:

Identification of regulations/standards:

Norme appliquée:

Normas aplicadas:

EN 55104-1:2017, EN 60745-1:2009+A11:2010

EN 60745-2-3:2011+A13:2015

EN 60335-2-29:2009

EN 55014-1:2006+A2:2011, EN 55014-2:2008

EN 61000-3-2:2006+A2:2009, EN 61000-3-3:2008

EN 62321-1:2013

Certificate No.: QA-AC-3425/18 / MT1800

QA-AC-1975/15 / FC-0003

Test Report No.: QA2017112801, QA20140602-04EMC, QA2015060402

RoHS: LCS1505181012R

Wermelskirchen, den 23.01.2018

ppa.

Frank Schottke, Prokurist

**BGS technic KG, Bandwirkerstrasse 3, D-42929 Wermelskirchen**