

Universal-Felgenschloss-Demontagesatz

KOMPONENTEN

- 1 Antrieb A, einmalig verwendbar, 3 Stück
- 2 Dorn B
- 3 Antrieb B
- 4 Führungshülse B
- 5 Antrieb C
- 6 Dorn C
- 7 Ersatz-Federring
- 8 Kraft-Steckschlüssel, 12.5 (1/2), 24 mm
- 9 Hand-Schlagschrauber
- 10 Führungshülse, lang
- 11 Hauptwerkzeug
- 12 Körner
- 13 Handschutzring

INHALTSVERZEICHNIS

Sicherheitshinweise / Arbeitsschutz	2
Werkzeuge für Felgenschloss Typ A	2-3
Werkzeuge für Felgenschloss Typ B	3-4
Werkzeuge für Felgenschloss Typ C	3-4
Abbildungen Felgenschloss Typ B2 bis B10	4
Abbildungen Felgenschloss Typ C1 bis C13	5

AUSPACKEN

Achten Sie beim Auspacken darauf, dass alle Teile vorhanden sind.
Kontaktieren Sie Ihren Händler, wenn Teile fehlen oder beschädigt sind.

ACHTUNG

Lesen Sie die Bedienungsanleitung und die enthaltenen Sicherheitshinweise aufmerksam durch, bevor Sie das Produkt verwenden. Benutzen Sie das Produkt korrekt, mit Vorsicht und nur dem Verwendungszweck entsprechend. Nichtbeachtung der Sicherheitshinweise kann zu Schäden, Verletzungen und Erlöschen der Gewährleistung führen. Bewahren Sie diese Anleitungen für späteres Nachlesen an einem sicheren und trockenen Ort auf. Legen Sie die Bedienungsanleitung bei, wenn Sie das Produkt an Dritte weitergeben.

VERWENDUNGSZWECK

Dieses Produkt dient zur Demontage von Rechtsgewinde-Felgenschlössern bei defekten oder verlorenen Antriebsschlüssel. Beachten Sie bei Verwendung die aufgeführten Antriebsprofile der Felgenschlösser und deren Demontage mit entsprechenden Werkzeugen aus diesem Satz. Jegliche andere Verwendung entspricht nicht dem Verwendungszweck und ist nicht gestattet.



SICHERHEITSHINWEISE

Betreiben Sie das Werkzeug immer mit gesundem Menschenverstand, um die Gefahr von Personen- und Sachschäden zu reduzieren.

- Halten Sie Kinder und unbefugte Personen vom Arbeitsbereich fern.
- Lassen Sie Kinder nicht mit dem Werkzeug oder dessen Verpackung spielen.
- Stellen Sie sicher, dass der Arbeitsbereich ausreichend beleuchtet ist.
- Halten Sie den Arbeitsbereich sauber, aufgeräumt, trocken und frei von anderen Materialien.
- Nehmen Sie keine Änderungen am Werkzeug vor.
- Pflegen Sie das Werkzeug sorgfältig. Überprüfen Sie vor dem Gebrauch die Teile auf Beschädigungen und ersetzen Sie beschädigte Teile umgehend.
- Lagern Sie das Werkzeug an einem trockenen und sicheren Ort, außerhalb der Reichweite von Kindern.

ARBEITSSCHUTZ

Achten Sie beim Arbeiten immer auf geeignete Schutzausrüstung.

Tragen Sie bei Verwendung dieses Werkzeuge grundsätzlich rutschfeste Sicherheitsschuhe, Arbeitshandschuhen und eine zugelassene Schutzbrille.

ANTRIEB A



ACHTUNG: Der Antrieb A kann nur einmal verwendet werden und ist danach zu entsorgen. Benutzen Sie bei gehärteten Muttern ausschließlich den Antrieb A, alle anderen Antriebstypen sind für diese Art Muttern nicht geeignet und werden beschädigt.

WERKZEUG-VORBEREITUNG ANTRIEB A

Werkzeug wie unter zu sehen zusammensetzen.

Antrieb A (1) in das Hauptwerkzeug (11) einsetzen und Hülse (10) montieren (Abb.4).

Handschutzring (13) auf das Hauptwerkzeug (11) schieben (Abb.5).

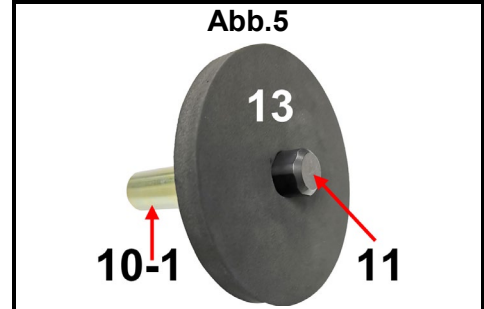
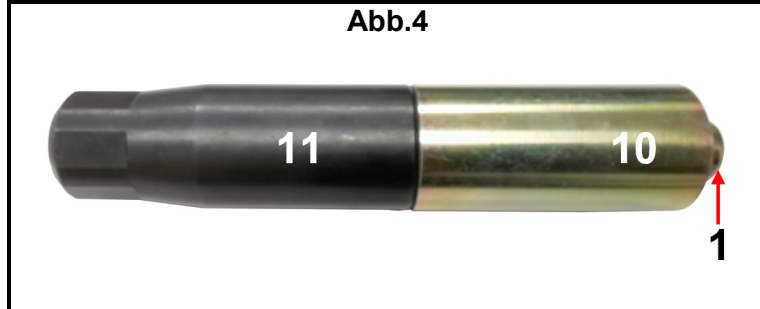

DEMONTAGE MIT ANTRIEB A

1. Antrieb A besitzt zwei verwendbare Seiten und ist für zwei Größen von Felgenschlossprofilen geeignet. Wählen Sie die Seite, die der Antriebsprofilgröße des Felgenschlosses entspricht.
2. In der Regel ist ein Antrieb A an allen 4 Fahrzeugrädern verwendbar (Felgenschlösser identisch).
3. Setzen Sie den Antrieb A mit der passenden Seite nach außen zeigend in das Hauptwerkzeug (11) ein und schieben Sie die Hülse (10) über das Hauptwerkzeug (11).
4. Setzen Sie die Werkzeugeinheit (1/10/11/13) (Abb. 4 & 5) auf das Felgenschloss und schlagen Sie mit einem Hammer auf den Kopf des Hauptwerkzeuges (11). Der Antrieb A verformt sich und übernimmt das Profil des Felgenschlosses. Je fester der Antrieb A in das Felgenschlossprofil getrieben wird, desto besser ist der Halt im Schlossprofil.
5. Verbinden Sie den Hand-Schlagschrauber (9) und den Steckschlüssel (8) mit dem Hauptwerkzeug (siehe Abb.6) und drehen Sie das Felgenschloss heraus. Schlagen Sie dazu mit einem Hammer auf den Hand-Schlagschrauber (9).
6. Bevor Sie das Felgenschloss komplett herausdrehen, lösen Sie den Antrieb vom Schloss, indem Sie das Werkzeug nach oben, unten und zur Seite drücken.
7. Zum Herausdrehen des nächsten Felgenschlosses, setzen Sie das Werkzeug am nächsten Schloss an und drehen es, bis das Werkzeug im Felgenschloss sitzt.
8. Wiederholen Sie die Schritte 4 bis 6, um die verbleibenden Felgenschlösser zu entfernen.

Abb.6



ANTRIEB & DORN B



ACHTUNG: Die Führungshülse (4) ist bei diesem Typ Muttern (B1) nicht erforderlich. Hierbei wird ausschließlich der Antrieb B und Dorn B benötigt.

ANTRIEB & DORN & FÜHRUNGSHÜLSE B



ANTRIEB & DORN C



DEMONTAGE MIT ANTRIEB B & C

1. Setzen Sie, je nach Felgenschloss, die Werkzeuge (2/3), (2/3/4) oder (5/6) in das Hauptwerkzeug (11) ein.
2. Schieben Sie die Hülse (10) auf das Hauptwerkzeug (11).
3. Setzen Sie das komplette Werkzeug (siehe Abbildung unten) an dem Felgenschloss an und schlagen Sie zum Lösen des Felgenschlosses mit einem Hammer auf den Hand-Schlagschrauber (9).



SPEZIELLE HINWEISE ZU FELGENSCHLOSS TYP B

- B7 wie übliche Sechskantschrauben aber mit abgerundeten Ecken.
 B4 Entfernen Sie die Außenverkleidung vom Schloss, bevor Sie den Antrieb B verwenden.
 B9 Schlagen Sie mit dem Körner (12) zentriert einen Punkt indem sich der Dorn B zentrieren kann.
 B10 Schlagen Sie mit dem Körner (12) zentriert einen Punkt indem sich der Dorn B zentrieren kann.

FELGENSCHLOSS TYP B

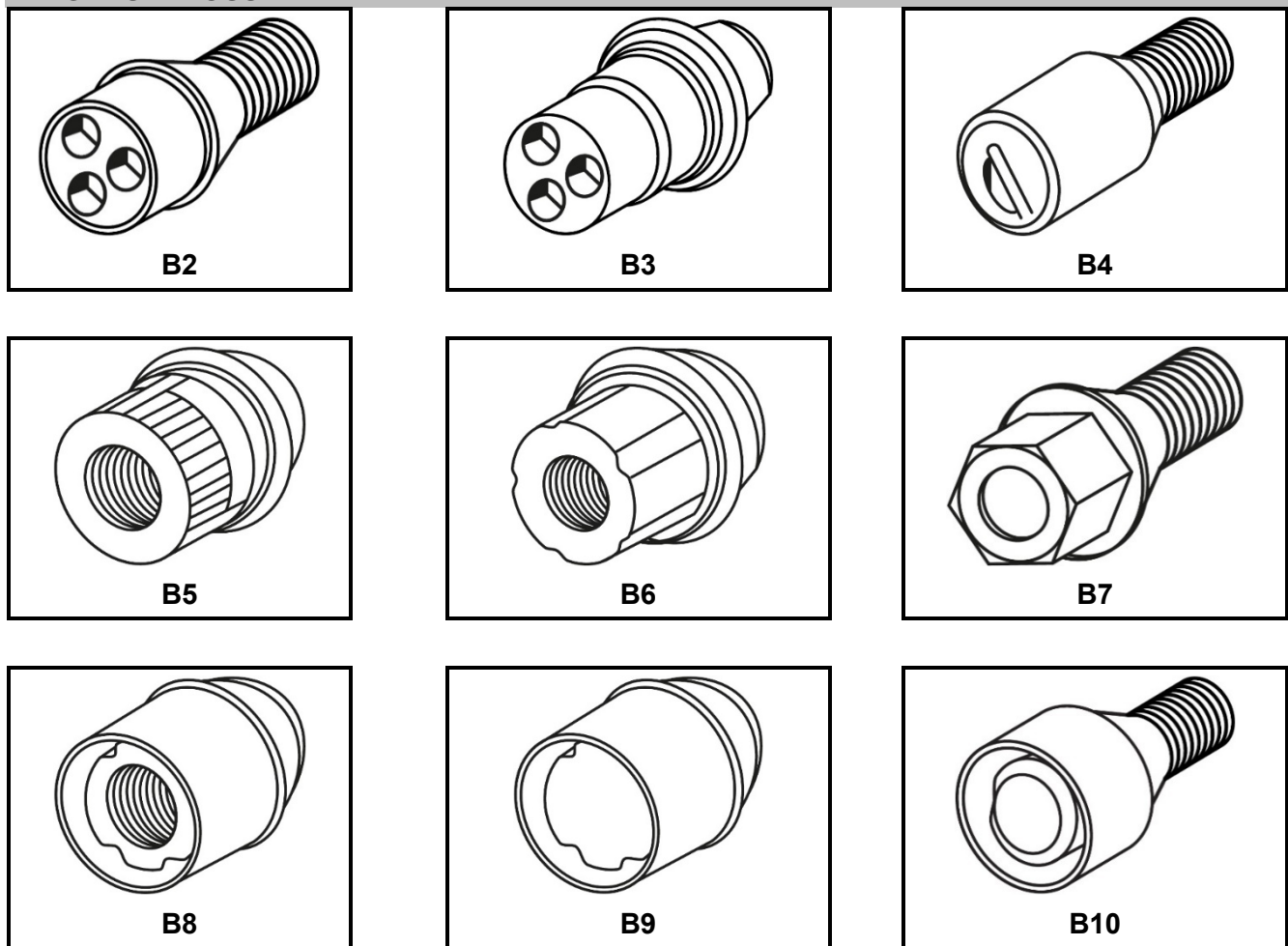

SPEZIELLE HINWEISE ZU FELGENSCHLOSS TYP C

- C2 Prüfen Sie mit dem Körner (12) die Härte des Schraubenkopfes.
- C3 Die Klingen vom Antrieb C möglichst an den Bohrungen ausrichten.
- C5 Die Klingen vom Antrieb C möglichst an den Bohrungen ausrichten.
- C6 Schlagen Sie mit dem Körner (12) zentriert einen Punkt, indem sich der Dorn C zentrieren kann.
- C9 Die Klingen vom Antrieb C müssen in den Bohrungen sitzen.
- C10 Die Klingen vom Antrieb C müssen stramm über der Mutter sitzen.

FELGENSCHLOSS TYP C

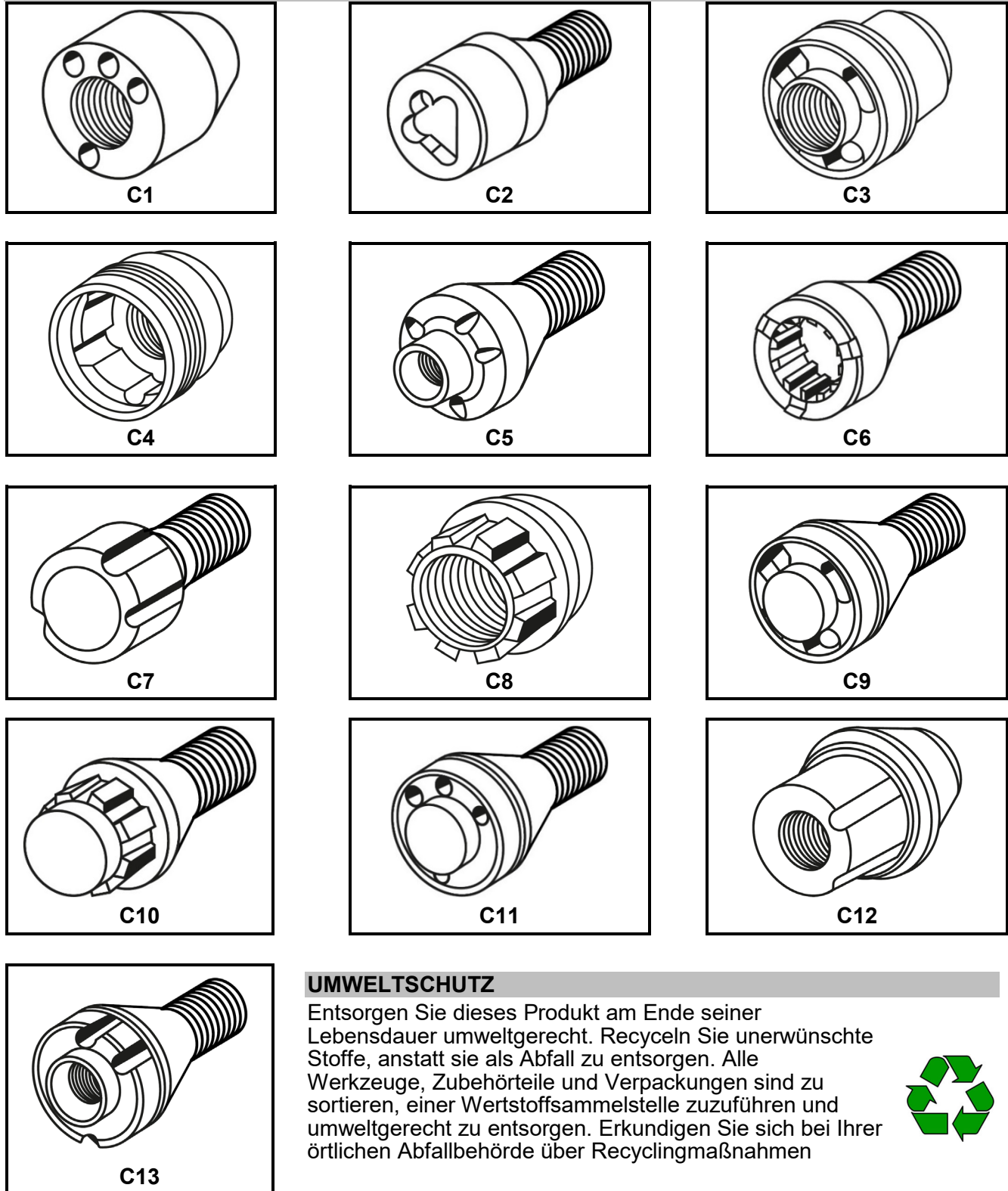

UMWELTSCHUTZ

Entsorgen Sie dieses Produkt am Ende seiner Lebensdauer umweltgerecht. Recyceln Sie unerwünschte Stoffe, anstatt sie als Abfall zu entsorgen. Alle Werkzeuge, Zubehörteile und Verpackungen sind zu sortieren, einer Wertstoffsammelstelle zuzuführen und umweltgerecht zu entsorgen. Erkundigen Sie sich bei Ihrer örtlichen Abfallbehörde über Recyclingmaßnahmen



Universal Rim Lock Dismantling Tool Set

COMPONENTS

- 1 Drive A, can be used one time, 3 pieces
- 2 Punch B
- 3 Drive B
- 4 Guide sleeve B
- 5 Drive C
- 6 Punch C
- 7 Spare retaining ring
- 8 Impact socket, 12.5 (1/2), 24 mm
- 9 Manual impact wrench
- 10 Guide sleeve, long
- 11 Main tool
- 12 Centre punch
- 13 Hand protection ring



TABLE OF CONTENTS

Safety instructions / occupational safety	2
Tools for rim lock, type A	2-3
Tools for rim lock, type B	3-4
Tools for rim lock, type C	3-4
Illustrations, rim lock type B2 to B10	4
Illustrations, rim lock type C1 to B13	5

UNPACKING

When unpacking, make sure that all parts are present.
Contact your dealer if parts are missing or damaged.

ATTENTION

Read the operating instructions and all safety instructions contained therein carefully before using the product. Use the product correctly, with care and only according to the intended purpose. Non-compliance of the safety instructions may lead to damage, personal injury and to termination of the warranty. Keep these instructions in a safe and dry location for future reference. Enclose the operating instructions when handing over the product to third-parties.

INTENDED USE

This product serves the disassembly of right-hand threaded rim locks with defective or lost drive socket. When using, observe the drive profiles of the rim locks listed and their disassembly with the respective tools from this kit.

Any other use does not correspond with the intended use and is not permitted.

SAFETY NOTES

Always operate the tool with common sense in order to reduce risk to persons and property damage.

- Keep children and unauthorised persons away from the work area.
- Do not let any children play with the tool or its packaging.
- Make sure that the work area is sufficiently illuminated.
- Keep the work area clean, organised, dry and free from other materials.
- Do not carry out any modifications on the tool.
- Maintain the tool with care. Before use, check the parts for damage and replace damaged parts immediately.
- Store the tool in a dry and safe location out of the reach of children.

OCCUPATIONAL SAFETY

During work, always ensure for suitable protective equipment.

When using this tool, always wear anti-slip safety shoes, work gloves and approved safety glasses.



DRIVE A



ATTENTION: drive A can only be used once and must then be disposed of.

For hardened nuts, use exclusively drive A, all other drive types are not suitable for these types of nuts and the drive will be damaged.

TOOL PREPARATION DRIVE A

Assemble the tool as seen below.

Insert drive A (1) in the main tool (11) and mount sleeve (10) (Fig. 4).

Slide hand protection ring (13) onto the main tool (11) (Fig. 5).

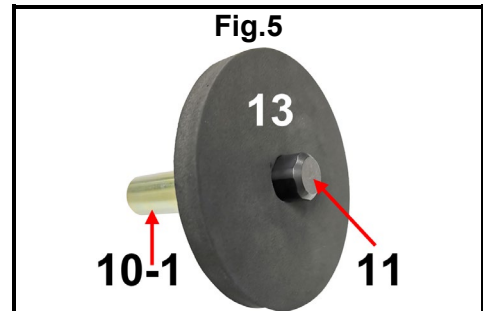
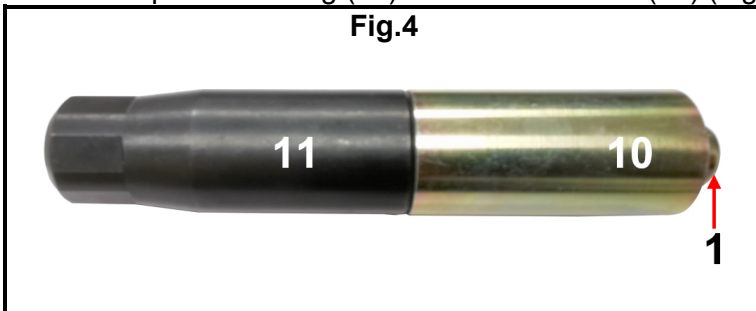

DIASSEMBLY WITH DRIVE A

1. Drive A has two usable sides and is suitable for two rim lock profile sizes. Chose the correct side which corresponds with the drive profile size of the rim lock.
2. Generally, **one** drive A can be used on all 4 wheels of the vehicle (identical rim lock).
3. Insert drive A into the main tool (11) with the matching side pointing to the outside and push the sleeve (10) over the main tool (11).
4. Place the tool unit (1/10/11/13) (Fig. 4 & 6) on to the rim lock and use a hammer to knock against the head of the main tool (11). Drive A deforms and assumes the profile of the rim lock. The stronger drive A is driven into the rim lock profile, the better the retention is in the lock profile.
5. Attach the manual air impact wrench (9) and the socket wrench (8) to the main tool (see Fig. 6) and unscrew the rim lock. For this purpose, use a hammer to knock against the manual air impact wrench (9).
6. Before completely unscrewing the rim lock, loosen the drive from the lock by pressing the tool upwards, downwards and to the side.
7. To unscrew the next rim lock, place the tool on the next lock and rotate it until the tool rests in the rim lock.
8. Repeat steps 4 to 6 to remove the remaining rim locks.



DRIVE & PUNCH B

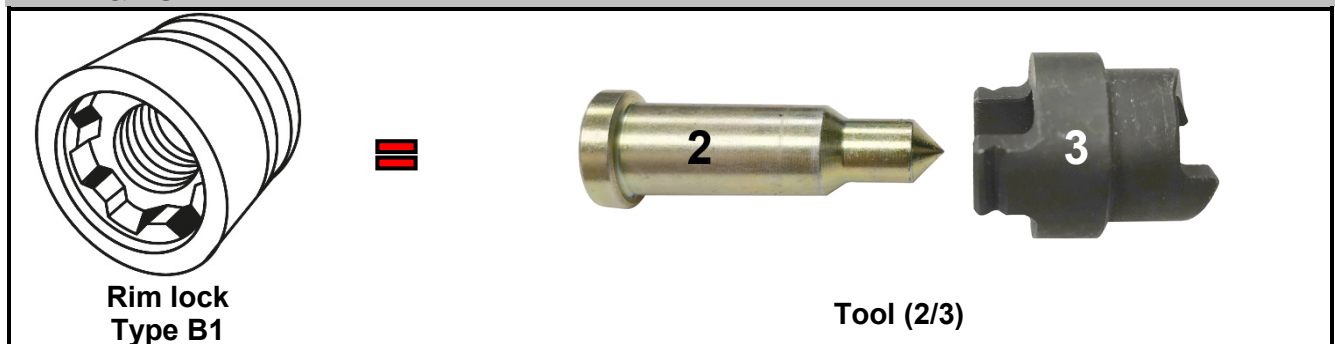

ATTENTION: guide sleeve (4) is not required with this nut type (B1).
In doing so, only drive B and punch B are required.

/DRIVE & PUNCH & GUIDE SLEEVE B



/DRIVE & PUNCH C



DIASSEMBLY WITH DRIVE B & C

1. Depending on the rim lock, insert tool (2/3), (2/3/4) or (5/6) into the main tool (11).
2. Slide the sleeve (10) onto the main tool (11).
3. Place the complete tool (see figure below) onto the rim lock and knock against the manual air impact wrench (9) with a hammer to release the rim lock.



SPECIAL NOTES ON RIM LOCK TYPE B

B7 as usual hexagon bolts but with rounded corners.

B4 Remove the outer cladding from the lock before using drive B.

B9 With centre punch (12) centred, knock a dot where punch B can be centred.

B10 With centre punch (12) centred, knock a dot where punch B can be centred.

RIM LOCK TYPE B

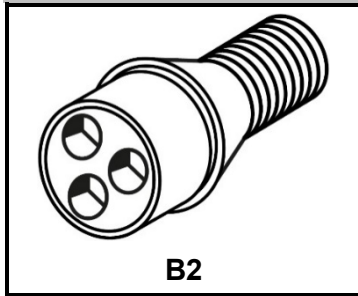

B2

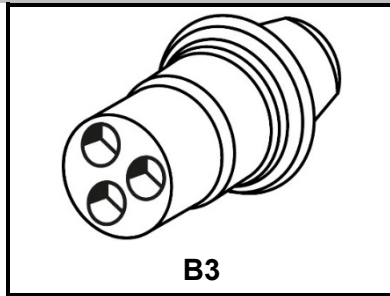

B3

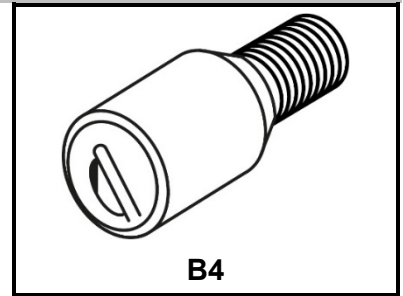

B4

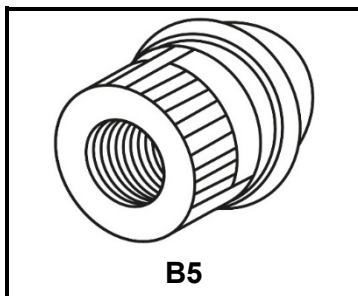

B5

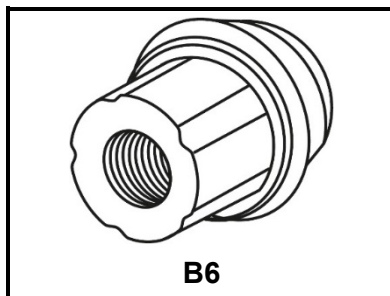

B6

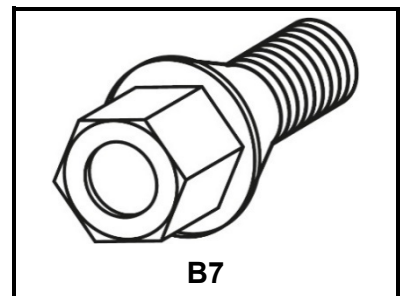

B7

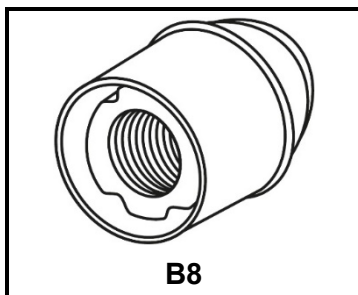

B8

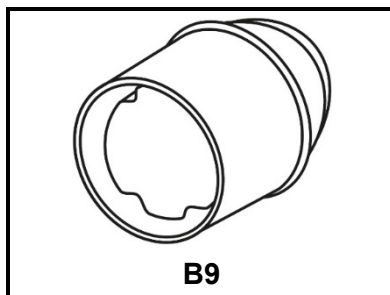

B9

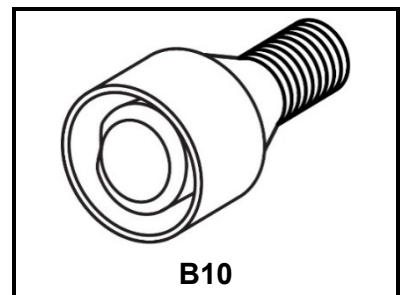

B10

SPECIAL NOTES ON RIM LOCK TYPE C

- C2 Check the hardness of the screw head with centre punch (12).
- C3 Where possible, align the blades of drive C to the holes.
- C5 Where possible, align the blades of drive C to the holes.
- C6 With centre punch (12) centred, knock a dot where punch C can be centred.
- C9 The blades of drive C must be positioned in the holes.
- C10 The blades of drive C must be positioned tightly over the nut.

RIM LOCK TYPE C

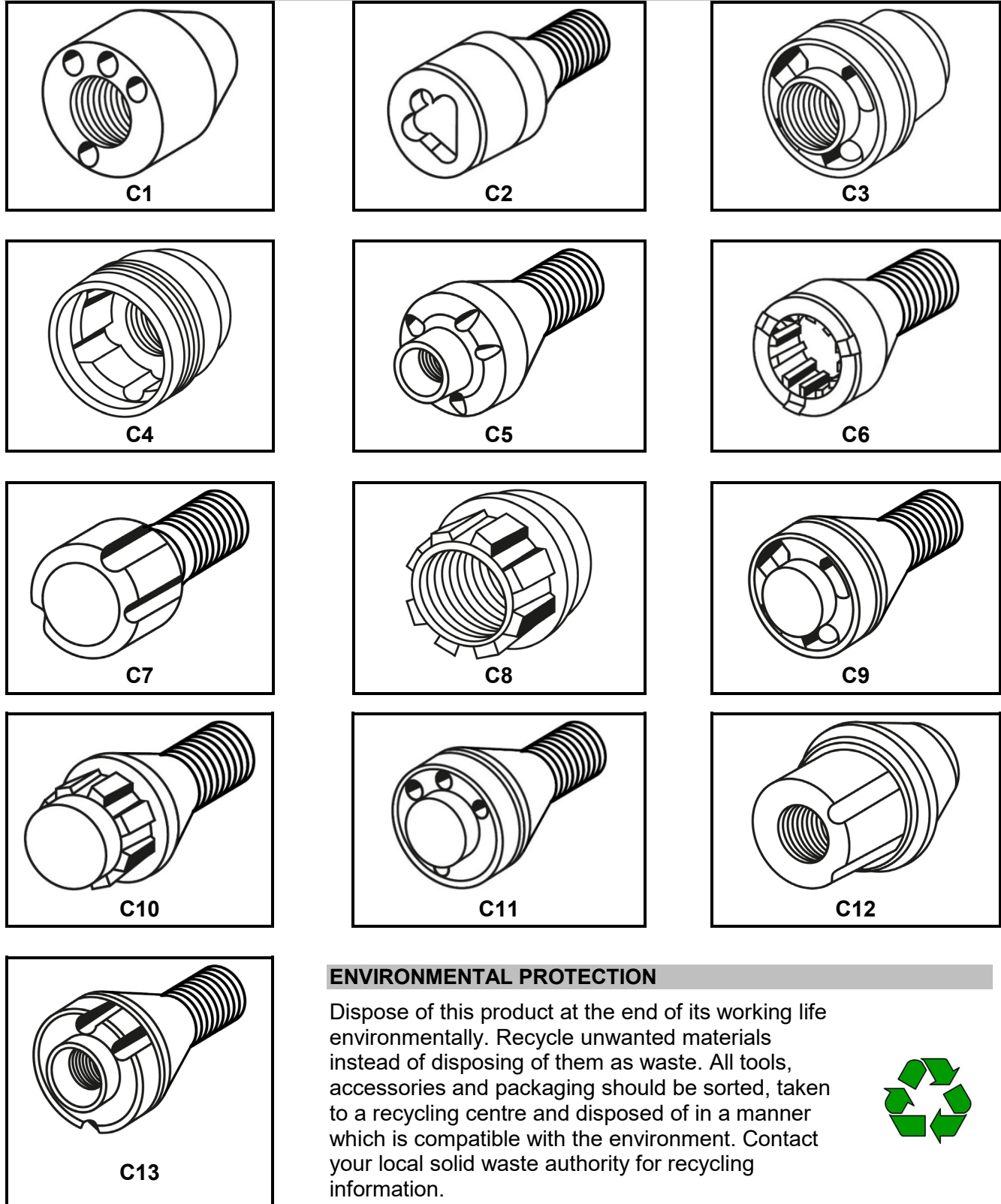

ENVIRONMENTAL PROTECTION

Dispose of this product at the end of its working life environmentally. Recycle unwanted materials instead of disposing of them as waste. All tools, accessories and packaging should be sorted, taken to a recycling centre and disposed of in a manner which is compatible with the environment. Contact your local solid waste authority for recycling information.



Kit universel de démontage d'écrous antivol

COMPOSANTS

- 1 Empreinte A, usage unique, 3 pièces
- 2 Mandrin B
- 3 Empreinte B
- 4 Douille de guidage B
- 5 Empreinte C
- 6 Mandrin C
- 7 Circlips de remplacement
- 8 Douille de puissance, 12,5 (1/2), 24 mm
- 9 Clé à choc manuelle
- 10 Douille de guidage, longue
- 11 Outil principal
- 12 Pointeaux
- 13 Bague de protection des mains



TABLE DES MATIÈRES

Consignes de sécurité/Sécurité au travail	2
Outils pour écrou antivol type A	2-3
Outils pour écrou antivol type B	3-4
Outils pour écrou antivol type C	3-4
Illustrations écrous antivol types B2 à B10	4
Illustrations écrous antivol types C1 à B13	5

DÉBALLAGE

Lors du déballage, assurez-vous que toutes les pièces sont présentes.
Contactez votre revendeur si des pièces sont manquantes ou endommagées.

ATTENTION

Veuillez lire attentivement la notice d'utilisation et les consignes de sécurité avant d'utiliser le produit. Utilisez correctement le produit, avec prudence et uniquement en conformité avec l'utilisation prévue. Ne pas respecter les instructions et consignes de sécurité peut entraîner des blessures, des dommages matériels et l'annulation de la garantie. Conservez ce manuel en lieu sûr et sec, afin de pouvoir le consulter ultérieurement. Veuillez joindre le présent mode d'emploi au produit si vous le transmettez à des tiers.

UTILISATION PRÉVUE

Ce produit permet de démonter les écrous antivol à filetage droit en cas de clés d'empreinte défectueuses ou perdues. Lors de l'utilisation, observez les profils d'empreinte répertoriés des écrous antivol et leur démontage avec les outils appropriés de cet ensemble. Toute autre utilisation ne correspond pas à l'utilisation prévue et n'est pas autorisée.

CONSIGNES DE SÉCURITÉ

Utilisez toujours l'outil avec bon sens pour réduire le risque de blessures personnelles et de dommages matériels.

- Maintenez à l'écart les enfants et toutes les autres personnes non autorisées de la zone de travail.
- Ne permettez jamais que des enfants jouent avec l'outil ou avec son emballage.
- Assurez-vous que la zone de travail est suffisamment éclairée.
- Le poste de travail doit être propre, bien rangé, sec et exempt d'autres matériaux.
- Ne modifiez pas l'outil.
- Entretenez l'outil scrupuleusement. Avant utilisation, vérifiez que les pièces ne sont pas endommagées et remplacez-les immédiatement le cas échéant.
- Rangez l'outil en un lieu sec et sécurisé, hors de la portée des enfants.

PROTECTION AU TRAVAIL

Veillez à toujours utiliser les équipements de protection nécessaires lors du travail.

Lorsque vous utilisez ces outils, portez toujours des chaussures de sécurité antidérapantes, des gants de travail et des lunettes de protection approuvées.



EMPREINTE A



ATTENTION : L'empreinte A ne peut être utilisée qu'une seule fois et doit ensuite être éliminée. Pour les écrous durcis, utilisez uniquement l'empreinte A, tous les autres types d'empreinte ne conviennent pas à ce type d'écrous et l'empreinte sera endommagée.

PRÉPARATION DES OUTILS POUR EMPREINTE A

Assemblez l'outil comme indiqué ci-dessous.

Insérez l'empreinte A (1) dans l'outil principal (11) et montez le manchon (10) (Fig.4).

Faites glisser la bague de protection des mains (13) sur l'outil principal (11) (Fig.5).

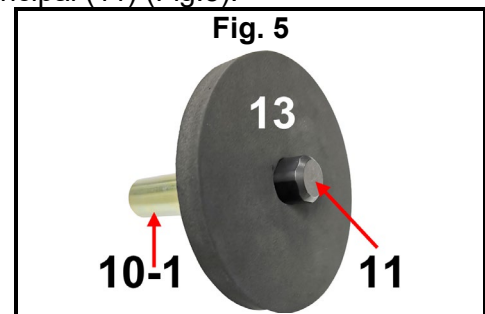
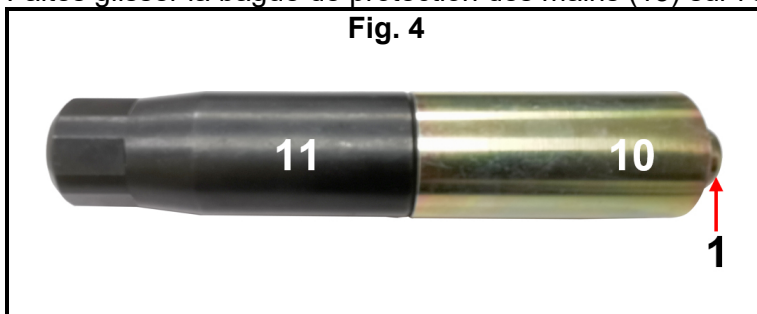

DÉMONTAGE AVEC L'EMPREINTE A

1. L'empreinte A a deux côtés utilisables et convient pour deux tailles de profils d'écrous antivol. Sélectionnez le côté correspondant à la taille du profil d'empreinte de l'écrou antivol.
2. En règle générale, **une seule** empreinte A peut être utilisée sur l'ensemble des 4 roues du véhicule (écrous antivol identiques).
3. Insérez l'empreinte A avec le côté approprié tourné vers l'extérieur dans l'outil principal (11) et faites glisser le manchon (10) sur l'outil principal (11).
4. Placez l'ensemble d'outils (1/10/11/13) (Fig. 4 & 6) sur l'écrou antivol et frappez sur la tête de l'outil principal (11) avec un marteau. L'empreinte A se déforme et reprend le profil de l'écrou antivol. Plus l'empreinte A est enfoncée fermement dans le profil de l'écrou antivol, mieux le maintien dans le profil de l'écrou est assuré.
5. Connectez la clé à choc manuelle (9) et la clé à douille (8) à l'outil principal (voir Fig.6) et dévissez l'écrou antivol. Utilisez un marteau pour frapper sur la clé à chocs (9).
6. Avant de dévisser complètement l'écrou antivol, retirez l'empreinte de l'écrou en poussant l'outil vers le haut, vers le bas et sur le côté.
7. Pour dévisser l'écrou antivol suivant, fixez l'outil sur l'écrou suivant et tournez-le jusqu'à ce que l'outil soit inséré dans l'écrou antivol.
8. Répétez les étapes 4 à 6 pour retirer les autres écrous antivol.



EMPREINTE et MANDRIN B

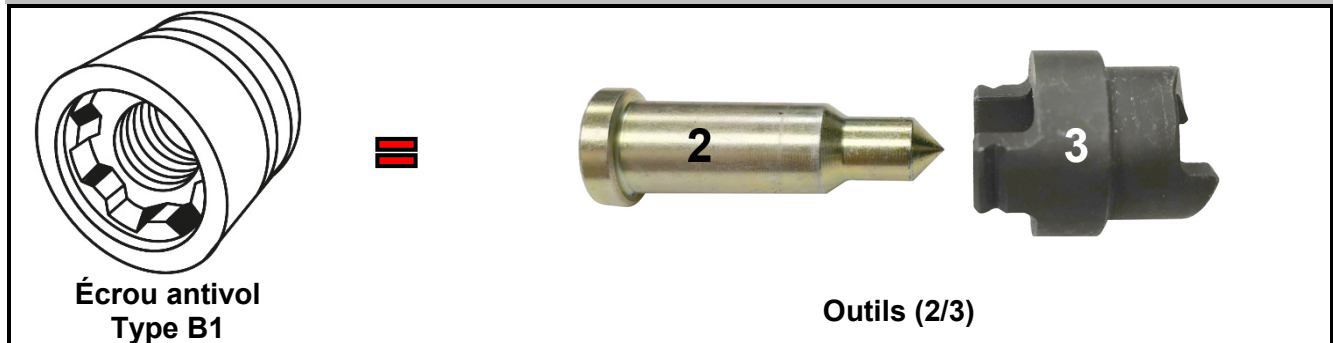

ATTENTION : La douille de guidage (4) n'est pas nécessaire pour ce type d'écrous (B1). Dans ce cas, seuls l'empreinte B et le mandrin B sont nécessaires.

/EMPREINTE, MANDRIN ET DOUILLE DE GUIDAGE B



/EMPREINTE et MANDRIN C



DÉMONTAGE AVEC EMPREINTE B & C

1. En fonction de l'écrou antivol, insérez les outils (2/3), (2/3/4) ou (5/6) dans l'outil principal (11).
2. Glissez la douille (10) sur l'outil principal (11).
3. Présentez l'outil assemblé (voir la figure ci-dessous) à l'écrou antivol et frappez sur la clé à choc manuelle (9) avec un marteau pour libérer l'écrou antivol.



INFORMATIONS SPÉCIALES SUR LES ÉCROUS ANTIVOL DE TYPE B

B7 comme les écrous à six pans habituels, mais avec des arêtes arrondies.

B4 Retirez la garniture extérieure de l'écrou avant d'utiliser l'empreinte B.

B9 Avec le pointeau (12) centré, frappez sur un point dans lequel le mandrin B peut se centrer.

B10 Avec le pointeau (12) centré, frappez sur un point dans lequel le mandrin B peut se centrer.

ÉCROU ANTIVOL TYPE B

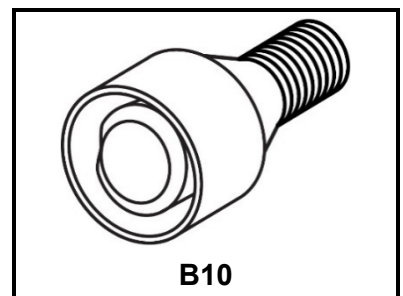
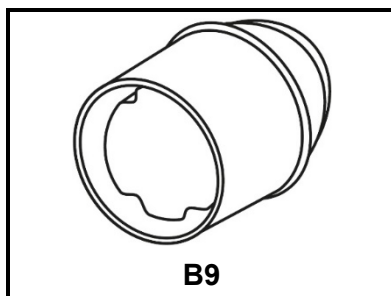
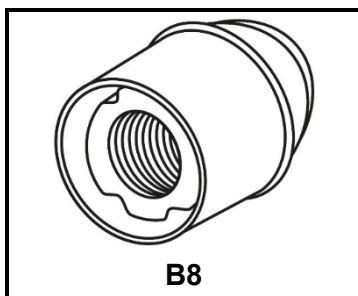
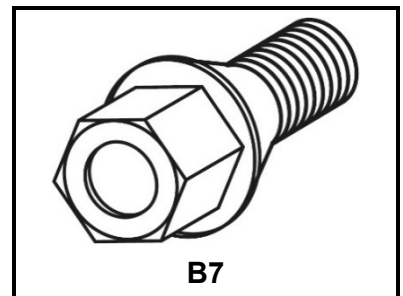
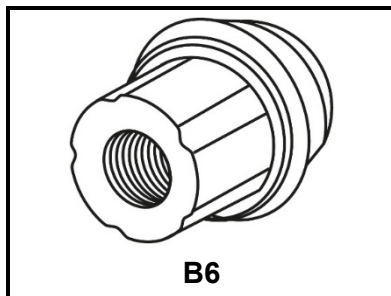
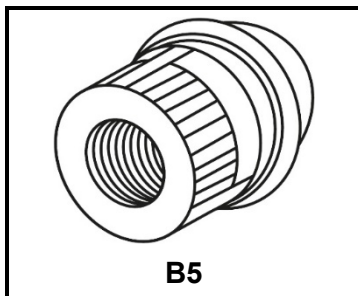
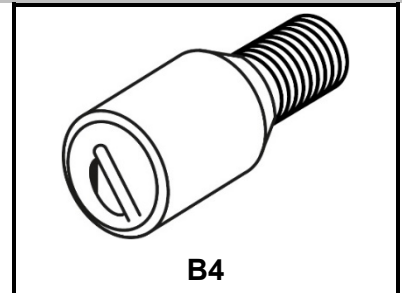
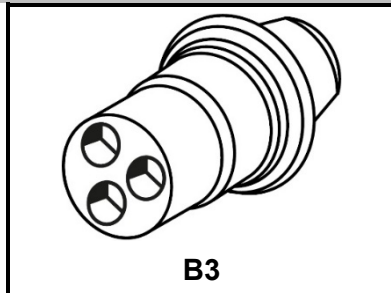
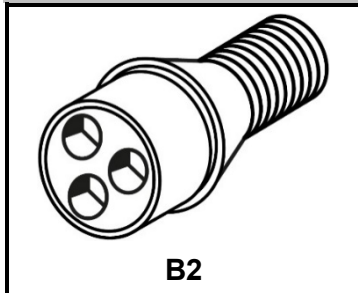

INFORMATIONS SPÉCIALES SUR LES ÉCROUS ANTIVOL DE TYPE C

- C2 Vérifiez la dureté de la tête d'écrou avec le pointeau (12).
- C3 Alignez les pointes de l'empreinte C autant que possible avec les alésages.
- C5 Alignez les pointes de l'empreinte C autant que possible avec les alésages.
- C6 Avec le pointeau (12) centré, frappez sur un point dans lequel le mandrin C peut se centrer.
- C9 Les pointes de l'empreinte C doivent rentrer dans les alésages.
- C10 Les pointes de l'empreinte C doivent être positionnées fermement sur l'écrou.

ÉCROU ANTIVOL TYPE C

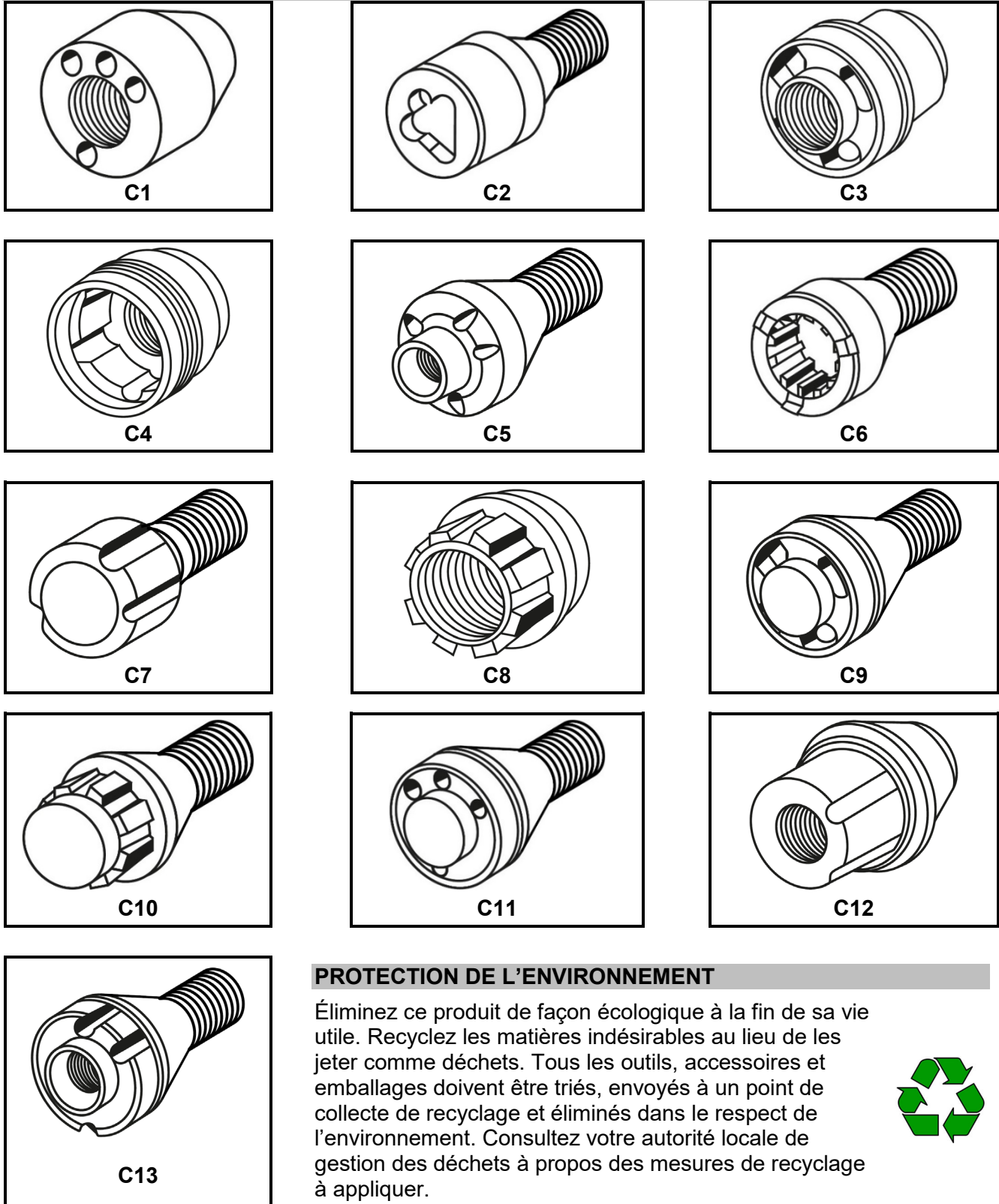

PROTECTION DE L'ENVIRONNEMENT

Éliminez ce produit de façon écologique à la fin de sa vie utile. Recyclez les matières indésirables au lieu de les jeter comme déchets. Tous les outils, accessoires et emballages doivent être triés, envoyés à un point de collecte de recyclage et éliminés dans le respect de l'environnement. Consultez votre autorité locale de gestion des déchets à propos des mesures de recyclage à appliquer.



Juego de vasos universales de desmontaje de tornillos antirrobo

COMPONENTES

- 1 Entrada A, una sola vez utilizable, 3 unidades
- 2 Punzón B
- 3 Entrada B
- 4 Manguito de guía B
- 5 Entrada C
- 6 Punzón C
- 7 Arandela elástica de repuesto
- 8 Llave de vaso de impacto, 12.5 (1/2), 24 mm
- 9 Atornilladores de impacto manuales
- 10 Manguito de guía, largo
- 11 Herramienta principal
- 12 Granete
- 13 Anillo de protección de manos



ÍNDICE

Instrucciones de seguridad / protección laboral	2
Herramientas para los tornillos antirrobo de la llanta tipo A	2-3
Herramientas para los tornillos antirrobo de la llanta tipo B	3-4
Herramientas para los tornillos antirrobo de la llanta tipo C	3-4
Ilustraciones tornillos antirrobo de llanta tipo B2 a B10	4
Ilustraciones tornillos antirrobo de llanta tipo C1 a B13	5

DESEMBALAR

Al desembalar, asegúrese de que todas las piezas estén presentes. Póngase en contacto con su distribuidor, si faltan piezas o si están dañadas.

ATENCIÓN

Lea atentamente el manual de instrucciones y todas las instrucciones de seguridad antes de utilizar el producto. Utilice el producto de forma correcta, con precaución y solo de acuerdo con su uso previsto. El incumplimiento de las instrucciones de seguridad puede provocar daños, lesiones y la anulación de la garantía. Guarde estas instrucciones en un lugar seguro y seco para futuras consultas. Incluya el manual de instrucciones si entrega el producto a un tercero.

USO PREVISTO

Este producto se utiliza para el desmontaje de los tornillos antirrobo de la llanta de rosca derecha en caso de llaves de entrada defectuosas o perdidas. Al utilizarlo, tenga en cuenta los perfiles de entrada en la lista de los perfiles de entrada de los tornillos antirrobo de llanta y su desmontaje con las herramientas correspondientes de este juego. Cualquier otro uso no se corresponde con el uso previsto y no está autorizado.

INDICACIONES DE SEGURIDAD

Utilice la herramienta siempre con sentido común para reducir el riesgo de daños personales y materiales.

- Mantenga a los niños y personas no autorizadas lejos del área de trabajo.
- No permita que los niños jueguen con la herramienta o su embalaje.
- Asegúrese de que el área de trabajo está suficientemente iluminada.
- Mantenga el área de trabajo limpia, ordenada, seca y libre de materiales que no vaya a utilizar.
- No haga ninguna modificación en la herramienta.
- Mantenga la herramienta cuidadosamente. Antes de utilizar las piezas, compruebe si presentan daños y sustituya las piezas dañadas inmediatamente.
- Guarda la herramienta en un lugar seco y seguro, fuera del alcance de los niños.

PROTECCIÓN DEL TRABAJO

Siempre use el equipo de protección adecuado cuando trabaje con esta herramienta.

Cuando utilice esta herramienta, use siempre zapatos de seguridad antideslizantes, guantes de trabajo y gafas de protección homologadas.



ENTRADA A



ATENCIÓN: La entrada A solo puede ser usada una vez y debe ser desechada después.

Utilice para las tuercas endurecidas solo la entrada A, todos los demás tipos de entrada no son adecuados para este tipo de tuerca y la entrada se dañará.

PREPARACIÓN DE LA HERRAMIENTA PARA ENTRADA A

Monte la herramienta como se muestra a continuación.

Inserte la entrada A (1) en la herramienta principal (11) y monte el manguito (10) (Fig.4).

Coloque el anillo de protección de la mano (13) en la herramienta principal (11) (Fig.5).

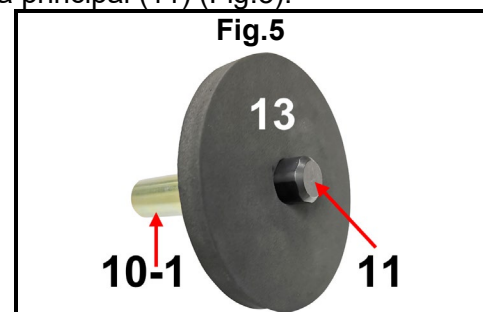
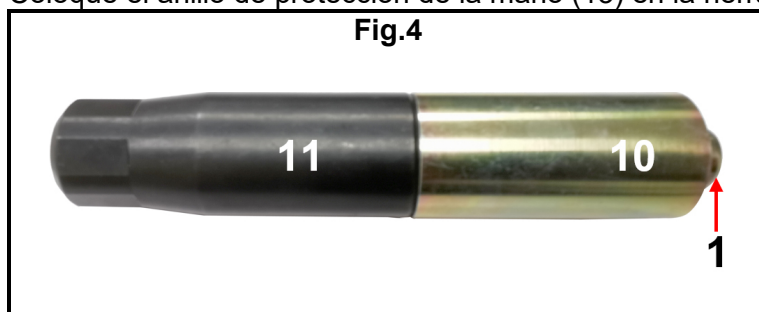

DESMONTAJE CON ENTRADA A

1. La entrada A tiene dos lados utilizables y es adecuada para dos tamaños de perfiles de tornillos antirrobo de llanta. Seleccione el lado que corresponda al tamaño del perfil de entrada del tornillo antirrobo de la llanta.
2. Por regla general, **una** entrada A se puede utilizar en las 4 ruedas del vehículo (los tornillos antirrobo de las llantas son idénticos).
3. Coloque la entrada A en la herramienta principal (11) con el lado correspondiente hacia afuera y deslice el manguito (10) sobre la herramienta principal (11).
4. Coloque la unidad de la herramienta (1/10/11/13) (Fig. 4 y 6) sobre el tornillo antirrobo de la llanta y golpee la cabeza de la herramienta principal (11) con un martillo. La entrada A se deforma y toma el perfil del tornillo antirrobo de la llanta. Cuanto más fuerte se introduzca la entrada A en el perfil del tornillo antirrobo de la llanta, mejor será la sujeción en el perfil del tornillo antirrobo.
5. Conecte la llave de impacto manual (9) y la llave de vaso (8) con la herramienta principal (ver Fig.6) y desatornille el tornillo antirrobo de la llanta. Para ello, golpee en la llave de impacto manual (9) con un martillo.
6. Antes de desenroscar completamente el tornillo antirrobo de la llanta, suelte la entrada del tornillo antirrobo empujando la herramienta hacia arriba, hacia abajo y hacia un lado.
7. Para destornillar el siguiente tornillo antirrobo de llanta, coloque la herramienta en el siguiente tornillo antirrobo y gírela hasta que la herramienta se asiente en el tornillo antirrobo de llanta.
8. Repita los pasos 4 a 6 para quitar los tornillos antirrobo de llanta restantes.



ENTRADA Y PUNZÓN B

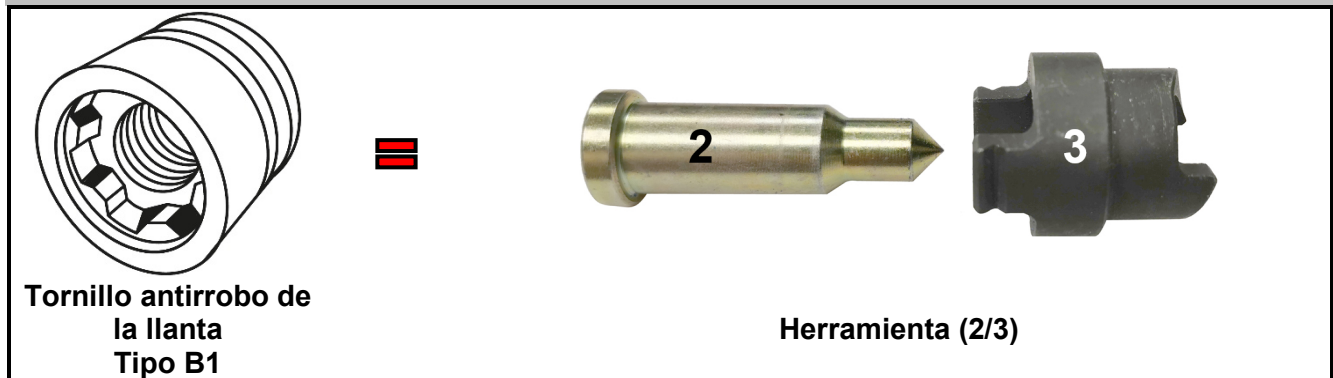

ATENCIÓN: El manguito de guía (4) no es necesario para este tipo de tuercas (B1). En este caso, solo se necesita la entrada B y el punzón B.

ENTRADA Y PUNZÓN & MANGUITO DE GUÍA B



ENTRADA Y PUNZÓN C

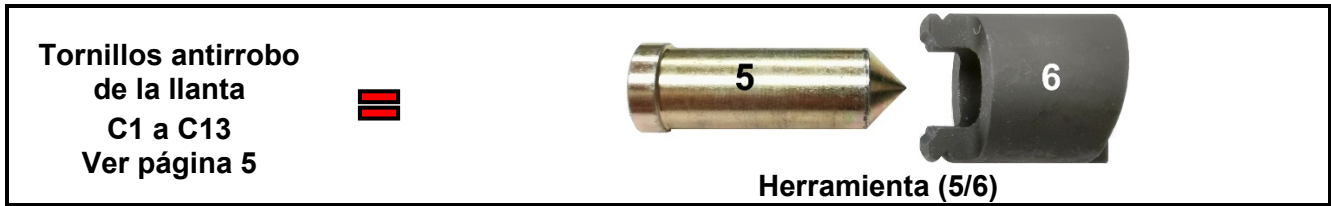

DESMONTAJE CON ENTRADA B Y C

1. Dependiendo del tornillo antirrobo, inserte las herramientas (2/3), (2/3/4) o (5/6) en la herramienta principal (11).
2. Deslice la manguera (10) sobre la herramienta principal (11).
3. Coloque la herramienta completa (ver ilustración abajo) en el tornillo antirrobo de la llanta y golpee la llave de impacto manual (9) con un martillo para aflojar el tornillo antirrobo de la llanta.



NOTAS ESPECIALES SOBRE LOS TORNILLOS ANTIRROBO DE TIPO B

- B7, como los tornillos hexagonales normales pero con esquinas redondeadas.
 B4 Retire la carcasa exterior del tornillo antirrobo antes de utilizar la entrada B.
 B9 golpee con el granete (12) un punto centrado permitiendo que el punzón B se pueda centrar.
 B10 golpee con el granete (12) un punto centrado permitiendo que el punzón B se pueda centrar.

TORNILLO ANTIRROBO DE LLANTA TIPO B

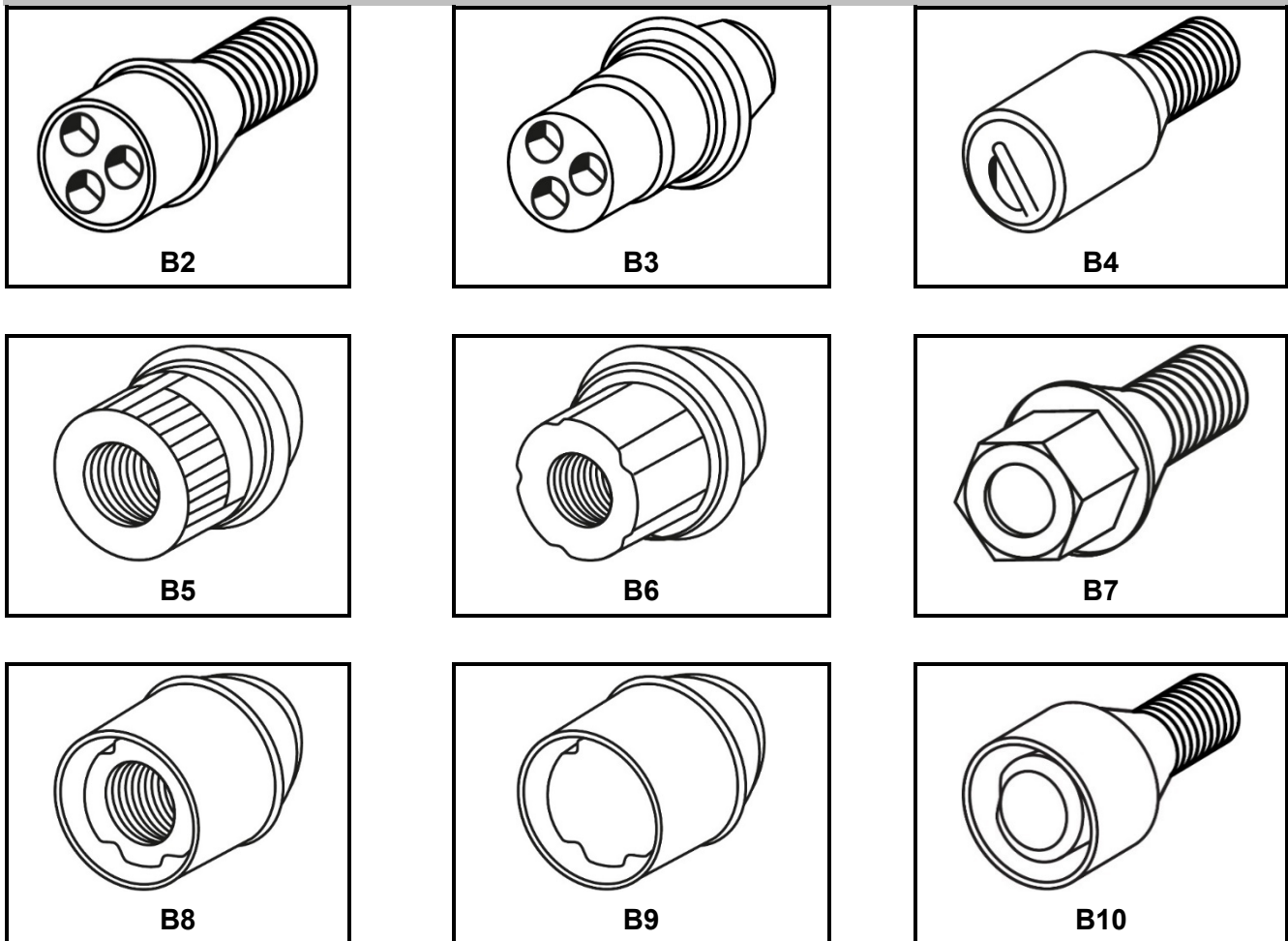

NOTAS ESPECIALES SOBRE LOS TORNILLOS ANTIRROBO DE LLANTA TIPO C

- C2 Compruebe con el granete (12) la dureza de la cabeza del tornillo.
- C3 Alinee las cuchillas de la entrada C con los orificios, si es posible.
- C5 Alinee las cuchillas de la entrada C con los orificios, si es posible.
- C6 Golpee con el granete (12) un punto centrado permitiendo que el punzón C pueda centrar.
- C9 Las cuchillas de la entrada C tienen que estar colocadas en los orificios.
- C10 Las cuchillas de la entrada C deben estar bien colocadas sobre la tuerca.

TORNILLO ANTIRROBO DE LLANTA TIPO C

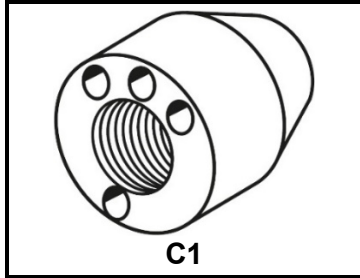

C1

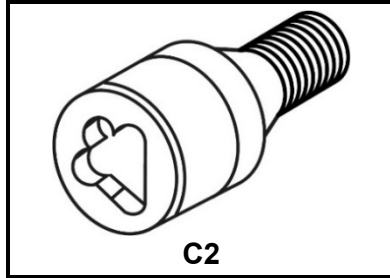

C2

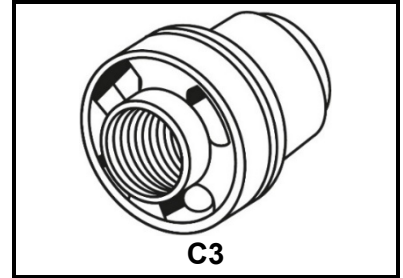

C3

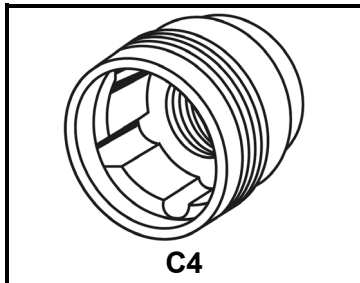

C4

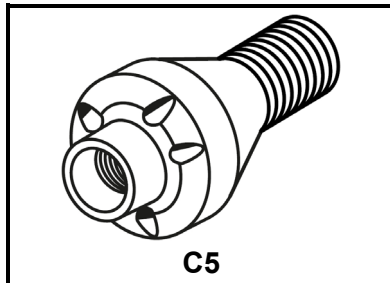

C5

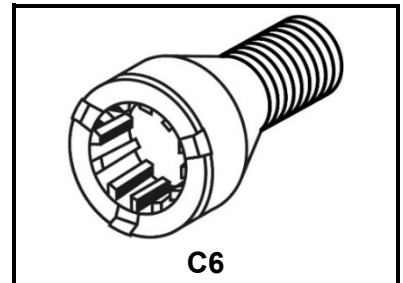

C6

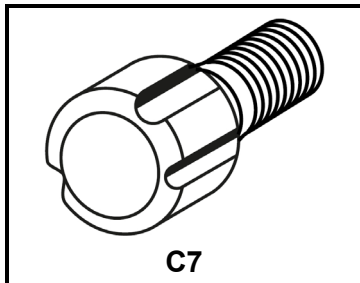

C7

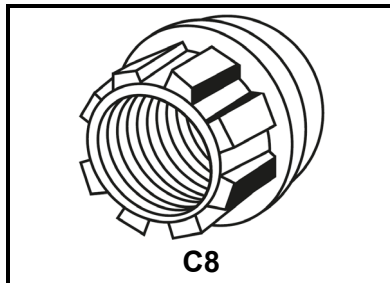

C8

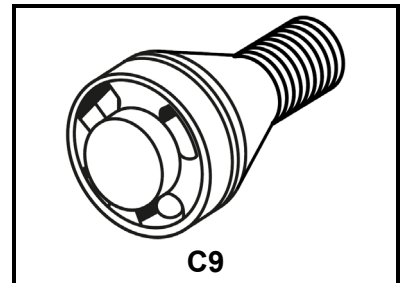

C9

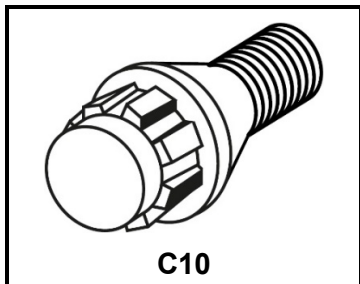

C10

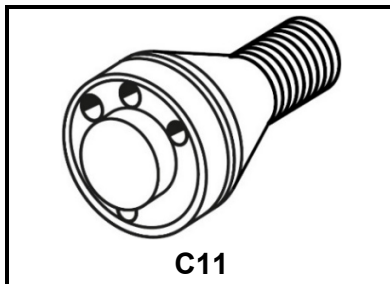

C11

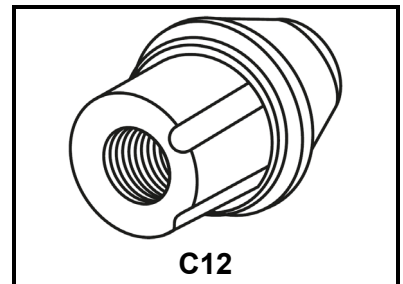

C12

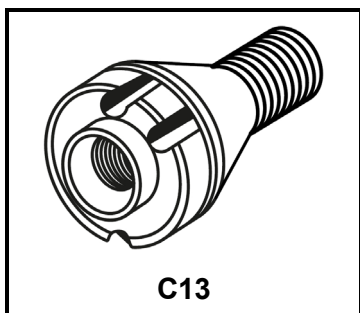

C13

PROTECCIÓN AMBIENTAL

Deseche este producto al final de su vida útil de forma respetuosa con el medio ambiente. Recicle las sustancias no deseadas, en lugar de tirarlas a la basura. Todas las herramientas, accesorios y embalajes deben clasificarse, llevarse a un punto de recogida de residuos y desecharse de manera respetuosa con el medio ambiente. Consulte con la autoridad local de gestión de residuos sobre las posibilidades de reciclaje.

